



PERÚ

Ministerio de la Producción



FONDEPES
Fondo Nacional de Desarrollo Pesquero

"Decenio de la Igualdad de Oportunidades para Mujeres y Hombres"
"Año de la lucha contra la Corrupción y la Impunidad"

CARGO

MEMORANDO N° 1019 - 2019-FONDEPES/DIGENIPAA

A : Sra. CPC TERESA ZENaida QUIROZ SILVA
Jefe de la Oficina General de Administración

ASUNTO : **Solicitud de pago de Valorización N° 03 – Adicional de Obra N° 05**
Licitación Pública N° 0001-2017-FONDEPES
Contrato N° 024-2017-FONDEPES
Obra: "MEJORAMIENTO INTEGRAL DEL DESEMBARCADERO PESQUERO
ARTESANAL DE HUACHO, DISTRITO DE HUACHO, PROVINCIA DE HUAURA,
REGION LIMA"

REFERENCIA: a) Carta ED.174301.PU.239.19.DPA.H e Informe de la supervisión CESEL SA.
b) Carta C418-2018-CMN-HUACHO-RO y Expediente Val. N° 03 - Adic. Obra N° 05.
c) Informe N° 43-2019-FONDEPES/DIGENIPAA/AOEM/LATH



CHA : Lima, 12 MAR 2019

Me dirijo a usted para solicitar se sirva ordenar a quien corresponda el trámite de pago de la Valorización de Obra N° 03 del Adicional de Obra N° 05, por los avances en el mes de febrero del 2019 por la suma de **S/. 12,039.23 (Doce Mil, Treinta y Nueve con 23/100 Soles)** incluido el IGV, a favor del Contratista CONSORCIO MARITIMO DEL NORTE, responsable de la ejecución de la Obra "MEJORAMIENTO INTEGRAL DEL DESEMBARCADERO PESQUERO ARTESANAL DE HUACHO, DISTRITO DE HUACHO, PROVINCIA DE HUAURA, REGION LIMA".

Para el trámite correspondiente, se adjunta a la presente los documentos indicados en la referencia a), b) y c).

Sin otro particular, hago propicia la oportunidad para expresarle el sentimiento de mi especial consideración y estima personal.

Atentamente,

FONDEPES

Ing. Luis Alberto Barberi Quino
Director General de Inversión
Pesquera Artesanal Y Acuicola

FONDEPES
OFIC. GENERAL DE ADMINISTRACION
12 MAR 2019
DOCUMENTO RECIBIDO
HORA: 10:00 FIRMA: [Firma]

LABQ/LATH



"Año del buen servicio al Ciudadano"

CONFORMIDAD DEL GASTO

Conste por la presente que el Director General de Inversión Pesquera Artesanal y Acuícola que, al suscribir la presente, da su conformidad para realizar el pago por el concepto de **Valorización N° 03 del Adicional de Obra N° 05**, por la suma de **S/. 12,039.23 (Doce Mil, Treinta y Nueve con 23/100 Soles)** incluido el IGV, por los avances en el mes de febrero del 2019; a favor del contratista **CONSORCIO MARITIMO DEL NORTE**, encargado de la ejecución de la obra: "MEJORAMIENTO INTEGRAL DEL DESEMBARCADERO PESQUERO ARTESANAL DE HUACHO, REGION LIMA, PROVINCIA DE HUAURA, DISTRITO DE HUACHO", resultado de la **LICITACIÓN PÚBLICA N° 0001-2017-FONDEPES** – Primera Convocatoria y según Contrato N° 024-2017 FONDEPES.

Lima, **12 MAR 2019**



FONDEPES

.....
Ing. Luis Alberto Barberi Quino
Director General de Inversión
Pesquera Artesanal Y Acuicola

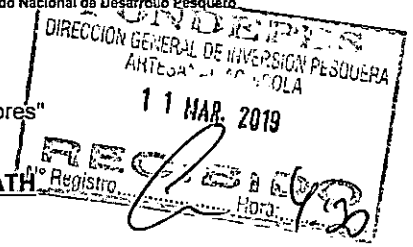

"Decenio de la Igualdad de Oportunidades para Mujeres y Hombres"
"Año de la lucha contra la Corrupción y la Impunidad"

INFORME N° 43-2019-FONDEPES-DIGENIPAA/AOEM/LATH

Atención : ING. LUIS ALBERTO BARBIERI QUINO
Director General de Inversión Pesquera, Artesanal y Acuicola

Asunto : **Valorización N° 03 de Adicional de Obra N° 05 a febrero 2019.**
DPA – Huacho
LICITACION PUBLICA N° 0001-2017-FONDEPES.

Referencia : a) Memorándum Interno N° 918-2019-FONDEPES/DIGENIPAA/AOEM
b) Memorándum Interno N° 1576-2019-FONDEPES/DIGENIPAA
c) Carta ED.174301.PU.239.19.DPA.H de la supervisión CESEL SA
d) Carta C418-2019-CMN-HUACHO-RO y Exped. Val. N° 03. Adic. N° 05
e) CONTRATO N° 024-2017-FONDEPES del Contratista.

Fecha : Marzo, 07 del 2019.

De mi consideración:

Es grato dirigirme a usted para remitir el presente Informe con la finalidad de solicitarle se sirva dar trámite de pago de la Valorización de la Obra N° 03 del Adicional de Obra N° 05 de la obra: "Mejoramiento Integral del Desembarcadero Pesquero Artesanal de Huacho, Distrito de Huacho, Provincia de Huaura, Región Lima", a cargo del contratista CONSORCIO MARITIMO DEL NORTE. Al respecto, puedo informar.

I. DATOS GENERALES DE LA OBRA

Proceso : L.P. N° 0001-2017-FONDEPES (1ra. Convocatoria)

Contrato : N° 024-2017-FONDEPES

Obra : Mejoramiento Integral del Desembarcadero Pesquero Artesanal de Huacho, Región Lima, Provincia de Huaura, Distrito de Huacho".

Ubicación : Distrito de Huacho, Provincia de Huaura, Región Lima.

Sistema : A precios Unitarios

Monto Obra : S/. 22'432,031.47 (incluye IGV)

Adic. Obra 01 : S/. 1'434,419.21 – RESOLUCION JEFATURAL N° 098-2017-FONDEPES/J

Deduc. Vinc. 01 : S/. 961,761.02 - RESOLUCION JEFATURAL N° 098-2017-FONDEPES/J

Adicional Neto : S/. 472,658.19

Adic. Obra 02 : S/. 109,879.36 – RESOLUCION JEFATURAL N° 045-2018-FONDEPES/J

Adic. Obra 03 : S/. 224,284.76 – RESOLUCION JEFATURAL N° 088-2018-FONDEPES/J

Deduc. Vinc. 02 : S/. - 224,284.76

Adic. Obra 04 : S/. 714,172.31 – RESOLUCION JEFATURAL N° 089-2018-FONDEPES/J

Deduc. Vinc 03 : S/. - 281,000.70

Adic. Obra 05 : S/. 511,465.60 – RESOLUCION JEFATURAL N° 090-2017-FONDEPES/J

Deduc. Vinc. 04 : S/. - 236,349.37

Total Adicional : S/. 1'290,825.39 (5.75%)

Monto Vigente : S/. 23'722,856.86 (incluye IGV)



"Decenio de la Igualdad de Oportunidades para Mujeres y Hombres"
"Año de la lucha contra la Corrupción y la Impunidad"

Contratista : CONSORCIO MARITIMO DEL NORTE
 Residente : Ing. Carlos R. Pereda Mendez Cruz.
 Supervisión : CESEL SA
 Supervisor : Ing. Luis Guillermo Lovera Martínez
 Fecha de Inicio : 19 de setiembre del 2017
 Plazo Ejecución : 300 días calendario.
 Fecha Término : 15 de julio del 2018
 Ampl. Plazo 03 : 33 d.c.- Resolución N° 012-2018-FONDEPES/SG del 30.01.18
 Nva. Fecha Term.: 17 de agosto del 2018
 Ampl. Plazo 04 : 86 d.c.- Resolución N° 100-2018-FONDEPES/SG del 14.06.18
 Nva. Fecha Term.: 11 de noviembre del 2018
 Ampl. Plazo 07 : 40 d.c.- Resolución N° 157-2018-FONDEPES/SG del 14.09.18
 Nva. Fecha Term.: 21 de diciembre del 2018
 Ampl. plazo 11 : 111 d.c. - Resolución N° 183-2018-FONDEPES/SG del 25.10.18
 Nuevo término : 11 de abril del 2019.

II. RESUMEN DE LA VALORIZACION N° 03 DEL ADICIONAL DE OBRA N° 05 – FEBRERO 2019 – DPA DE HUACHO.

DESCRIPCION	MONTO PRESUPUESTO (S//GV)	VALORIZACION (S/.)			SALDOS (S/.)
		ANTERIOR	ACTUAL	ACUMULADO	
A. VALORIZACION ACTUAL					
PRESUPUESTO ADICIONAL DE OBRA N° 05	433,445.42	14,379.47	9,564.80	23,944.27	409,501.15
TOTAL (A)	433,445.42	14,379.47	9,564.80	23,944.27	409,501.15
AVANCE EJECUTADO		3.32%	2.21%	5.52%	94.48%
B. REAJUSTES					
PRESUPUESTO ADICIONAL DE OBRA N° 05		351.90	637.94	989.84	
TOTAL (B)		351.90	637.94	989.84	
VALORIZACION BRUTA (VB = A + B)		14,731.37	10,202.74	24,934.11	
C. DEDUCCIONES					
DEDUCCION ADELANTO EN EFECTIVO		0.00	0.00	0.00	
DEDUCCION ADELANTO POR MATERIALES		0.00	0.00	0.00	
TOTAL (C)		0.00	0.00	0.00	
D. AMORTIZACIONES					
AMORTIZ DEL ADELANTO EN EFECTIVO		0.00	0.00	0.00	0.00
AMORTIZ DEL ADELANTO POR MATERIALES		0.00	0.00	0.00	0.00
TOTAL (D)	0.00	0.00	0.00	0.00	0.00
VALORIZACION NETA (VN = VB - D - C)		14,731.37	10,202.74	24,934.11	
E. MONTO A PAGAR AL CONTRATISTA					
VALORIZACION NETA	433,445.42	14,731.37	10,202.74	24,934.11	
EN I.G.V. (18%*VN)	78,020.18	2,651.64	1,836.49	4,488.13	
TOTAL (E)	511,465.60	17,383.01	12,039.23	29,422.24	
LÍQUIDO A PAGAR AL CONTRATISTA S/.	511,465.60	17,383.01	12,039.23	29,422.24	482,043.36





"Decenio de la Igualdad de Oportunidades para Mujeres y Hombres" "Año de la lucha contra la Corrupción y la Impunidad"

III. ANALISIS

- Mediante Carta C418-2018-CMN-HUACHO-RO del 01.03.2019, el contratista Consorcio Marítimo del Norte presenta a la supervisión CESEL SA, el expediente de la Valorización N° 03 del Adicional de Obra N° 5 por un monto de S/. 12,039.23.
La supervisión CESEL SA mediante Carta ED.174301.PU.239.18.DPA.H del 05.03.2019 remite al FONDEPES el expediente de Valorización N° 03 del Adicional de Obra N° 05, por los avances ejecutados en el mes de febrero del 2019 en el DPA de Huacho y recomienda el pago de un monto de S/. 12,039.23 incluido el IGV.
El contratista Consorcio Marítimo del Norte ha presentado la Carta Fianza N° 10200-1 del Banco GNB con una vigencia hasta el 22.06.2019 y por un monto de S/. 27,511.62 que garantiza el fiel cumplimiento del Adicional de Obra N° 05; el cual se encuentra vigente.
En lo que respecta a las deducciones por penalidades y otras penalidades serán deducidas en la liquidación de la obra.

IV. CONCLUSIONES Y RECOMENDACIONES

- Se recomienda proceder con el trámite de pago de la Valorización N° 03 del Adicional de Obra N° 05 al contratista CONSORCIO MARITIMO DEL NORTE por un monto de S/. 12,039.23 (Doce Mil, Treinta y Nueve con 23/100 Soles), incluido el IGV por avances en el mes de febrero del 2019 en la ejecución de la obra: "MEJORAMIENTO INTEGRAL DEL DESEMBARCADERO PESQUERO ARTESANAL DE HUACHO, DISTRITO DE HUACHO, PROVINCIA DE HUAURA, REGION LIMA".

Es cuanto informo a Usted para su conocimiento y fines

Handwritten signature of Luis Alberto Tello Hidalgo

Ing. Luis Alberto Tello Hidalgo. CIP N° 39250

El coordinador del Área de Obras que suscribe hace suyo el documento

Handwritten signature of Badur Huamán Cornejo

Ing. Badur Huamán Cornejo Coordinadora del Área de Obras Equipamiento y Mantenimiento





"Decenio de la Igualdad de Oportunidades para Mujeres y Hombres"
"Año de la lucha contra la corrupción y la impunidad"



04855701

Usuario: **pruiz**
Fecha: **08/03/2019**
Hora: **08:51**

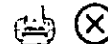

CARGO 00592-2019-FONDEPES/AOEM

A: MORGAN LEON MAGALI
Asunto: ED-174301-PU-239-19-DPA-H
REMITE INFORME DE VALNORIZACION N° 03 DEL ADICIONAL N° 05 MES DE FEBRERO 2019 REF: DPA HUACHO
Referencia: INFORME 00043-2019-FONDEPES/LTH
Fecha: 08/03/2019
Observación: SE ADJUNTA PROYECTO DE MEMO A OGA



AREA DE OBRAS, EQUIPAMIENTO Y MANTENIMIENTO



"Decenio de la Igualdad de Oportunidades para Mujeres y Hombres"
"Año de la lucha contra la corrupción y la impunidad"



04856781

Usuario: usuario_digenipaa3
Fecha: 11/03/2019
Hora: 15:52

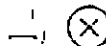

CARGO 00067-2019-FONDEPES/MML

A: DIRECCION GENERAL INVERSION PESQUERA ARTESANAL Y ACUICOLA

Asunto: ED-174301-PU-239-19-DPA-H
RÉMITE INFORME DE VALNORIZACION Nº 03 DEL ADICIONAL Nº 05 MES DE FEBRERO 2019 REF: DPA HUACHO

Referencia:

Fecha: 11/03/2019

Observación: SE DERIVA PARA TRAMITE, S/ 12,039.23 DPA HUACHO, ADICIONAL 5, VALORIZACIÓN 3, CONTRATISTA CONSORCIO MARÍTIMO DEL NORTE, CONTRATO 25-2017.
COORDINADOR ING. LUIS TELLO
INFORME 43-2019-LATH

Atentamente,

MORGAN LEON MAGALI

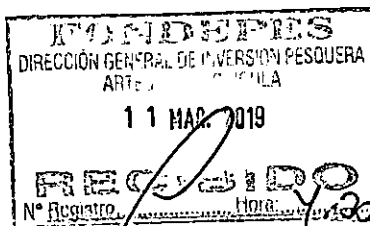

Huacho, 04 de Marzo de 2018

ED.174301.PU.239.19.DPA.H

Señores:

FONDO NACIONAL DE DESARROLLO PESQUERO - FONDEPES

Av. Petit Thouars N° 115 - Cercado de Lima

Lima.-

Atención : **Ing. Luis Alberto Barbieri Quino**
Director General de Inversión Pesquera Artesanal y Acuícola

Asunto : **Informe de la Valorización N° 03 del Adicional N° 05, a Febrero 2019**

Referencia : Contrato N° 29-2017- FONDEPES/OGA Supervisión de la Ejecución de la Obra: **"Mejoramiento integral del Desembarcadero pesquero artesanal en la localidad de Huacho"**, Provincia de Huaura, Región de Lima.

De mi consideración:

Es grato dirigirnos a usted, para saludarlo y conforme a nuestras obligaciones contractuales relacionadas al proyecto en referencia, alcanzarles el informe de la Valorización N° 03 del adicional de obra N° 05 correspondiente al mes de Febrero de 2018, en original y dos (2) copias.

Dichos documentos se remiten para su conocimiento y fines consiguientes.

Agradeciendo la atención a la presente, nos despedimos.

Atentamente,

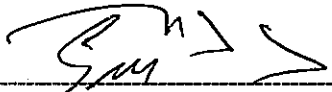
Ing. Gustavo Macfarlane Vidal
Gerente de Edificaciones y Puertos
CESEL SA

FONDO NACIONAL DE DESARROLLO PESQUERO	
	
2840714	
N° DOC:	00002075-2018
CLAVE:	8903
USUARIO:	usuario_alog69
FECHA Y HORA:	05/03/2019 15:55:38
TELEFONO:	2097700
www.fondepes.gob.pe	

Av. José Gálvez Barrenechea 646
San Isidro - Lima 27 - Perú
Telf: (51-1) 705-500
cesel@cesel.com.pe
www.cesel.com.pe



PERÚ

Ministerio de la Producción



FONDEPES

Fondo Nacional de Desarrollo Pesquero

Fecha: 05/03/19

MEMORANDUM INTERNO N° 1576 - 2019- FONDEPES/ DIGENIPAA

Asunto : ED. 174301.PU. 239. 19. DPA.H

Referencia : _____ Registro : 2075

Destino	Indicacion	Destino	Indicación
JEFATURA		DIGECADETA	
SG		OGA	FONDEPES
OCI		OGAJ	06 MAR. 2019
DIGEPROFIN		OGPP	RECIBIDO
DIGECADEPA		OTROS	AOEM

Observaciones:



Atentamente

dicaciones:

- | | | | |
|--------------------------------|--------------------------|-----------------------------|-----------------|
| 01. Autorizado/Aprobado | 02. Calificar/Evaluar | 03. Informe | 04. Proyectar |
| 05. Atención/Tramitación | 06. Conocimiento y fines | 07. Notificar al interesado | 08. Reformular |
| 09. Ayuda memoria | 10. Coordinar | 11. Opinión/Recomendación | 12. Consolar |
| 13. Aclarar redacción | 14. Implementar/Ejecutar | 15. Preparar respuesta | 16. Visación |
| 17. Agregar a sus antecedentes | 18. Archivo | 19. Ampliar | 20. Seguimiento |



Fecha: 06/03/19

MEMORANDO INTERNO N° 918 -2019-FONDEPES/DIGENIPAA/AOEM

Asunto : Memo Interno N° 1576-2019-DIGENIPAA

Referencia : _____ Registro: 2075

Destino	Indicación	Destino	Indicación

Observaciones:

Ing. Luis Tello

Atentamente,



Indicaciones:

- | | | | |
|---------------------------|--------------------------|-----------------------------|--------------------------|
| 01. Autorizado/ Aprobado | 02. Calificar/ Evaluar | 03. Informe | 04. Proyectar resolución |
| 05. Atención/ Tramitación | 06. Conocimiento y fines | 07. Notificar al interesado | 08. Reformular |
| 09. Ayuda memoria | 10. Coordinar | 11. Opinión/ Recomend | 12. Consolidar |
| 13. Aclarar redacción | 14. Implementar/ Ejecut | 15. Preparar respuesta | 16. Visación |
| 17. Agregar a anteced | 18. Archivo | 19. Ampliar | 20. Seguimiento |

VALORIZACIÓN N° 03 DEL ADICIONAL N° 05 (a FEB-2019)

INDICE

1.	OBJETO.....	3
2.	ANTECEDENTES	3
3.	DATOS GENERALES DE LA OBRA.....	4
4.	DESCRIPCION DEL ADICIONAL DE OBRA N° 05	5
5.	AVANCE FINANCIERO DEL ADICIONAL DE OBRA N° 05.....	5
6.	CONCLUSIONES.....	5
7.	RECOMENDACIONES.	6



1. OBJETO

El presente informe tiene por objeto presentar la Valorización N° 03 de la ejecución del Adicional de obra N° 05 correspondiente al mes de FEBRERO del 2019, ejecutados por CNM, en donde se muestran los metrados de avance de obra de cada una de las partidas valorizadas en el presente periodo.

2. ANTECEDENTES

El DPA Huacho se encuentra ubicado en la Región Lima, Provincia de Huaura, distrito de Huacho.

En el 2007 se elabora un estudio con el nombre de asistencia técnica para la identificación de las posibilidades de mejora de las infraestructuras y equipamiento de los desembarcaderos de pesca artesanal en el litoral del Perú.

Mediante oficio N°3826-2009-FONDEPES/DT, del 07.09.09, el Fondo Nacional del Desarrollo Pesquero remite a la Oficina General de Planificación y Presupuesto del Ministerio de la Producción – OPI, el perfil de este proyecto.

Mediante AMC- CLÁSICO – 44-2014-FONDEPES-1 se lanza a proceso la elaboración del Expediente técnico y mediante contrato 079-2014-FONDEPES se da inicio a la elaboración del expediente técnico del proyecto.

Con fecha 24 de julio del 2017 el Comité de selección adjudico la Buena Pro de la Licitación Pública N°001-2017 para la CONTRATACIÓN DE LA EJECUCIÓN DE LA OBRA "MEJORAMIENTO INTEGRAL DEL DESEMBARCADERO PESQUERO ARTESANAL DE HUACHO, REGIÓN LIMA, PROVINCIA DE HUAURA, DISTRITO DE HUACHO", a la empresa CONSORCIO MARÍTIMO DEL NORTE (CMN) conformado por las empresas CEFOISA INGENIERÍA Y CONSTRUCCIÓN SAC, PCD SAC y ASPHALT TECHNOLOGIES SAC, suscribiéndose el contrato N° 024-2017-FONDEPES el día 22 de agosto de 2017.

Con fecha 15 de septiembre del 2017 el Comité de selección adjudico la Buena Pro del concurso público N°001-2017 Primera Convocatoria para la CONTRATACIÓN DEL SERVICIO DE SUPERVISIÓN DE LA OBRA POR PAQUETE: "MEJORAMIENTO INTEGRAL DEL DESEMBARCADERO PESQUERO ARTESANAL DE HUACHO, REGIÓN LIMA, PROVINCIA DE HUAURA, DISTRITO DE HUACHO".

El plazo de ejecución de la obra se inicia el 19 de setiembre de 2017 con un plazo de 300 días calendario, anotándose este hecho en el asiento 001 del cuaderno de obra.

Iniciada la obra se detecta que el expediente técnico de la obra presenta una serie de incongruencias, entre ellas las incongruencias en las instalaciones sanitarias del expediente técnico contractual, lo cual obligó a la entidad a elaborar planos complementarios de instalaciones sanitarias.

Los planos complementarios elaborados por la entidad generaron adicionales y deductivos los cuales se plasmaron en el expediente técnico del Adicional N° 05 y Deductivo vinculante



N° 04, aprobado por la entidad mediante Resolución Jefatural N° 090-2018-FONDEPES/J del 08 de agosto de 2018.

Con carta C418-2019-CMN-HUACHIO-RO el contratista entrega la valorización N° 03 del adicional N° 05, correspondiente al mes de Febrero 2019 compuesto por carta + 49 folios.

3. DATOS GENERALES DE LA OBRA

Entidad	: FONDEPES
Domicilio	: Av. Petit Thouars 110-115, Distrito de Lima
Nombre de la obra	: "Mejoramiento Integral del Desembarcadero Pesquero Artesanal de Huacho, Región Lima "
SNIP	: 66931
Consultor	: CONSORCIO MARITIMO DEL NORTE
Ubicación	: Dpto.: Lima; Provincia: Huaura; Distrito: Huacho
Fecha de entrega de terreno	: 06 de septiembre del 2017.
Fecha de inicio	: 19 de septiembre del 2017.
Plazo de ejecución	: 300 días calendario
Fecha de término	: 15 de julio de 2018
Ampliación de Plazo 03 aprobada	: 33 días calendario
Ampliación de Plazo 04 aprobada	: 86 días calendario
Ampliación de Plazo 07 aprobada	: 40 días calendario
Ampliación de Plazo 11 aprobada	: 111 días calendario
Nueva fecha de término de obra	: 11 de abril de 2019
Financiamiento	: Recursos Ordinarios
Monto del contrato de obra original	: S/. 22'432,031.47 (incluido el IGV)
Adicional de Obra N° 01	: S/1'434,419.21 (R.J.N° 098-2017-FONDEPES/J)
Adicional de Obra N° 02	: S/ 109,879.36 (R.J.N° 045-2018-FONDEPES/J)
Adicional de Obra N° 03	: S/ 224,284.76 (R.J.N° 088-2018-FONDEPES/J)
Adicional de Obra N° 04	: S/ 714,172.31 (R.J.N° 089-2018-FONDEPES/J)
Adicional de Obra N° 05	: S/ 511,465.60 (R.J.N° 090-2018-FONDEPES/J)
Adicional de Obra N° 06	: S/ 3'111,387.03 (R.J.N° 112-2018-FONDEPES/J)
Adicional de Obra N° 07	: S/ 454,465.69 (R.J.N° 118-2018-FONDEPES/J)
Adicional de Obra N° 08	: S/ 49,940.05 (R.J.N° 142-2018-FONDEPES/J)
Deductivo vinculante N° 01	: S/ 961,761.02 (R.J.N° 098-2017-FONDEPES/J)
Deductivo vinculante N° 02	: S/ 224,284.76 (R.J.N° 088-2018-FONDEPES/J)
Deductivo vinculante N° 03	: S/ 281,000.70 (R.J.N° 089-2018-FONDEPES/J)
Deductivo vinculante N° 04	: S/ 236,349.37 (R.J.N° 090-2018-FONDEPES/J)
Deductivo vinculante N° 05	: S/ 1'535,731.15 (R.J.N° 112-2018-FONDEPES/J)
Deductivo vinculante N° 06	: S/ 252,540.86 (R.J.N° 118-2018-FONDEPES/J)
Nuevo monto de contrato	: S/ 25'561,068.92 (incluido el IGV)
Monto del contrato de supervisión.	: S/. 1'777,720.87 (incluido el IGV)
Coordinador de obra	: Ing. Luis Tello Hidalgo – FONDEPES



4. DESCRIPCION DEL ADICIONAL DE OBRA N° 05

El adicional tiene por objeto la ejecución de las instalaciones sanitarias con los planos complementarios que subsanaron el expediente técnico original

Las partidas del Adicional N° 05 son las indicadas en el expediente técnico aprobado mediante Resolución Jefatural N° 090-2018-FONDEPES/J del 08 de agosto de 2018

5. AVANCE FINANCIERO DEL ADICIONAL DE OBRA N° 05

Los avances a Febrero 2019 del Adicional N° 05 se muestran a continuación:

Val. N° 03 el Adic-05 (a FEB-2019)			
Programado Febrero de 2019	COSTO DIRECTO (S/IGV)	CD+GG+UT (S/IGV)	% AVANCE
Acumulado a Feb-2019 del Adic-05	350,453.82	433,445.42	100.00%
Parcial a Febrero 2019	0.00	0.00	0.00%
Ejecutado Real Febrero de 2019	COSTO DIRECTO (S/IGV)	CD+GG+UT (S/IGV)	% AVANCE
Acumulado a Feb-2019 del Adic-05	19,359.67	23,944.27	5.52%
Parcial a Febrero 2019	7,733.43	9,564.80	2.21%

En la presente valorización N° 03 del adicional de obra N° 05 se está tomando en consideración el presupuesto de adicional aprobado con Resolución Jefatural N° 090-2018-FONDEPES/J, en base al expediente técnico del adicional de obra N° 05 POR OPTIMIZACION DE LAS INSTALACIONES SANITARIAS DEL DPA HUACHO

El porcentaje de avance real, parcial y acumulado, a Febrero de 2019 del adicional N° 05 es de 2.21% y 5.52%, respectivamente. Asimismo, según el cronograma programado el adicional 05 debió concluir en octubre 2018, por lo que se deduce que su ejecución se encuentra atrasada habiendo avanzado menos de 6% respecto al 100% programado.

6. CONCLUSIONES

- ✓ El monto neto según lo revisado y verificado por concepto de valorización N° 03 de adicional de obra N° 05, aprobada con Resolución Jefatural N° 090-2018-FONDEPES/J, al mes de Febrero de 2019, asciende a la suma de **S/ 12,039.23**, incluido el IGV

Se adjunta la valorización 03 del adicional 05 presentada por el Contratista (Anexo 01).



7. RECOMENDACIONES.

Se recomienda al Fondo Nacional de Desarrollo Pesquero (FONDEPES)

- Pagar la factura del Contratista con el monto de: **S/ 12,039.23 (Doce mil treintinueve y 23/100 soles)**, incluido el IGV, por concepto de Valorización N° 03 del Adicional de obra N° 05 correspondiente al mes de Febrero de 2019.
- Verificar que previo al pago de la presente valorización el contratista haya ampliado la garantía por fiel cumplimiento, tal como lo señala el artículo 2 de la Resolución Jefatural N° 090-2018-FONDEPES/J.



Luis Lovera Martinez
Ing. Supervisor CIP. 31816
CESEL S.A.

ANEXO 01

**Valorización N° 03 del
Adicional de Obra N° 05
a Febrero 2019**

**Presentada por el Contratista
CONSORCIO MARITIMO DEL NORTE**

00050



C418-2018 – CMN-HUACHO-RO

Huacho, Marzo 01 del 2018

Señores
CESEL S.A.
Av. Luna Arrieta 675 Puerto Huacho.
Huacho:

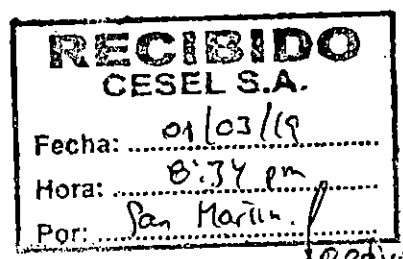

se adjunta carta Plan 99

Atte. : **Ing. Luis Lovera Martinez**
Supervisor

Asunto : **Valorización N°03 del Adicional N°05 del mes de Febrero 2019.**

Ref. : **LP N° 0001-2017-FONDEPES – Obra “Mejoramiento Integral de Desembarcadero Pesquero Artesanal de Huacho, Región Lima, Provincia de Huaura, Distrito de Huacho”**

De nuestra consideración:

Por medio de la presente, me dirijo a usted para saludarlo y entregarle 01 original y 03 copias de la valorización N°03 del Adicional N°05 al 28 de Febrero del 2019, con monto de S/.12,039.23 y 49 Folios.
Solicitamos su revisión para su respectivo trámite de pago ante la entidad.

Sin otro particular, nos reiteramos de ustedes.

Atentamente.

CONSORCIO MARITIMO DEL NORTE - DPA HUACHO
Carlos R. Pereda Mendez
CARLOS R. PEREDA MENDEZ
ING. RESISTENTE
DTP 3448



**VALORIZACION N° 03 DEL ADICIONAL N°05 DEL MES DE
FEBRERO DEL 2019**

CONSORCIO MARITIMO DEL NORTE

RESUMEN DE VALORIZACIÓN



RESUMEN DE VALORIZACION N° 03 DEL ADICIONAL N° 05 DEL 01 AL 28 FEBRERO DEL 2019



Obra	"Mejoramiento Integral del Desembarcadero Pesquero Artesanal de Huacho"	Plazo	86 días
Concurso		Inicio	11 de mayo de 2018
Contrato		Fin	15 de julio 2018
Contratista	Consorcio Marítimo del Norte	Supervisión	CESEL S. A.
Precios	jue 20 abr 2017	Monto IGV	511,465.60

		CONTRATO	ACUMULADO ANTERIOR	MONTO MENSUAL	ACUMULADO ACTUAL	% DE AVANCE	SALDO
A	MONTOS CONTRACTUALES (V) - Sin I.G.V.						
	Presupuesto Expediente Técnico (Sin I.G.V.)						
	Presupuesto Edificación en Tierra - Estructura	433,445.42	14,379.47	9,564.80	23,944.27	5.52%	409,501.15
	SUB TOTAL PRESUPUESTO	433,445.42	14,379.47	9,564.80	23,944.27		409,501.15
	I.G.V.	78,020.18	2,588.30	1,721.66	4,309.97		73,710.21
	PRESUPUESTO TOTAL Con I.G.V.	511,465.60	16,967.77	11,286.46	28,254.24	5.52%	483,211.36
	TOTAL CONTRACTUAL						
	% Avance Real Proyecto Total a la Fecha					5.52%	
	% Avance Programado Proyecto Total a la Fecha						
B	REAJUSTES y REGULARIZACION REAJUSTES (S) - Sin I.G.V.						
	Reajuste Fórmula Polinómica Val. 01 - Indices Set 2017 Estructuras		351.90	637.94	989.84		
	TOTAL REAJUSTES		351.90	637.94	989.84		
C	VALORIZACION BRUTA (VB = V+S)		14,731.37	10,202.74	24,934.11		
F	VALORIZACION NETA (VN = VB-D-A)		14,731.37	10,202.74	24,934.11		
G	MONTOS A PAGAR AL CONTRATISTA						
	En Efectivo (VN)		14,731.37	10,202.74	24,934.11		
	I.G.V.(=VN x 18%)		2,651.65	1,836.49	4,488.14		
H	MONTO TOTAL DE LA VALORIZACION CON I.G.V. EN NUEVOS SOLES		17,383.02	12,039.23	29,422.25		
I	CALENDARIO DE COMPROMISO A SOLICITAR EN NUEVOS SOLES			12,039.23			

CONSORCIO MARITIMO DEL NORTE - OFI HUACHO

Carlos R. Pérez
 INGENIERO CIVIL
 N° 12.144

Luis Lovera Martínez
 Ing. Supervisor CIP. 31818
 CESEL S.A.

00007

000048



VALORIZACION N°03 DEL
ADICIONAL N° 05 DEL 01 AL 28 DE
FEBRERO DEL 2019



RESUMEN

VALORIZACIÓN N° 03 DEL ADICIONAL N° 05 DEL 01 AL 28 FEBRERO DEL 2019

OBRA: MEJORAMIENTO DE LOS SERVICIOS DEL DESEMBARCADERO PESQUERO ARTESANAL DE HUACHO, REGION LIMA, PROVINCIA DE HUAURA, DISTRITO DE HUACHO
PROP: FONDEPES
CONTRAT: CONSORCIO MARITIMO DEL NORTE
SUPERV: CESEL
FECHA: vie 31 ago 2018

CONCEPTOS	VALORIZACION ACTUAL	VALORIZACION ACUMULADA ANTERIOR	VALORIZACION ACUMULADA ACTUAL
1.1 MONTO VAL. TOTAL	9,564.80	14,379.47	23,944.27
1.2 REAJUSTE DE VAL. TOTAL	637.94	351.90	989.84
A. TOTAL VALORIZACION REAJUSTADA	10,202.74	14,731.37	24,934.11
D. SUB TOTAL (A - B - C)	10,202.74	14,731.37	24,934.11
4.0 IGV 18% DE (D)	1,836.49	2,651.65	4,488.14
5.0 LIQUIDO A PAGAR AL CONTRATISTA (A-B-C+IGV)	12,039.23	17,383.02	29,422.25
A FAVOR DEL CONTRATISTA	10,202.74	14,731.37	24,934.11
POR CONCEPTO DE I.G.V	1,836.49	2,651.65	4,488.14

CONSORCIO MARITIMO DEL NORTE - DPA HUACHO
Carlos R. Perez
CARLOS R. PEREZ
ING. SUPERVISOR
C.I.P. 34484

Luis Lovera Martinez
Luis Lovera Martinez
Ing. Supervisor CIP. 31816
CESEL S.A.

**VALORIZACIÓN N° 03 DEL ADICIONAL N°05 MES DE FEBRERO
DEL 2019**



PORCENTAJES DE AVANCES - VALORIZACION N° 03 DEL ADICIONAL N° 05 DEL 01 AL 28 DE FEBRERO DEL 2019

Obra	"Mejoramiento Integral del Desembarcadero Pesquero Artesanal de Huacho"	Plazo	86 días
Concurso		Inicio	43,231.00
Contrato		Fin	16 de julio 2018
Contratista	Consorcio Marítimo del Norte	Supervisión	CESEL S.A.
Precios	lue 20 abr 2017	Monto IGV	511,405.00

	Contrato	MES ANTERIOR		MES ACTUAL		AVANCE ACUMULADO ACTUAL		SALDO
		Monto Acumulado Anterior	% de Avance	Monto Mensual	% de Avance	Monto Acumulado Actual	% de Avance	
A								
MONTOS CONTRACTUALES (V) - Sin I.G.V.								
Presupuesto Edificación en Tierra - Estructura	433,445.42	0.00	0.00%	9,564.80	2.21%	9,564.80	2.21%	423,880.62
SUB TOTAL PRESUPUESTO	433,445.43	0.00		9,564.80		9,564.80		423,880.63
I.G.V.	78,020.17	0.00		1,721.66		1,721.66		76,298.51
PRESUPUESTO TOTAL con IGV	511,465.60	0.00	0.00%	11,286.46	2.21%	11,286.46	2.21%	500,179.14
TOTAL CONTRACTUAL								
% Avance Real Proyecto Total a la Fecha								
% Avance Programado Proyecto Total a la Fecha								
B								
MONTO EDIF. TIERRA ESTRUCTURA - Sin I.G.V.								
INSTALACIONES SANITARIAS								
RED DE AGUA								
VALVULAS								
VALVULA ESFERICA DE BRONCE DE UR DE 1/2"	805.70	172.65	21.43%	0.00	0.00%	172.65	21.43%	
VALVULA ESFERICA DE BRONCE DE UR DE 3/4"	264.96	132.48	50.00%	0.00	0.00%	132.48	50.00%	
VALVULA ESFERICA DE BRONCE DE UR DE 1"	903.70	516.40	57.14%	0.00	0.00%	516.40	57.14%	
TUBERIAS								
SUM./INST. TUB. Ø 1/2" PVC UR C-10	3,450.10	1,405.27	40.73%	0.00	0.00%	1,405.27	40.73%	
SUM./INST. TUB. Ø 3/4" PVC UR C-10	986.28	956.15	96.95%	0.00	0.00%	956.15	96.95%	
SUM./INST. TUB. Ø 1" PVC UR C-10	2,274.40	820.03	36.05%	0.00	0.00%	820.03	36.05%	
SUM./INST. TUB. Ø 1 1/4" PVC UR C-10	68.82	0.00	0.00%	0.00	0.00%	0.00	0.00%	
SUM./INST. TUB. Ø 1 1/2" PVC UR C-10	2,101.64	0.00	0.00%	0.00	0.00%	0.00	0.00%	
SUM./INST. TUB. Ø 2" PVC UR C-10	1,803.77	1,043.60	65.07%	0.00	0.00%	1,043.60	65.07%	
SUM./INST. TUB. Ø 2 1/2" PVC SP C-10	267.31	0.00	0.00%	0.00	0.00%	0.00	0.00%	
SUM./INST. TUB. Ø 1 1/4" PEAD UV SDR 17 PN 10	811.51	0.00	0.00%	0.00	0.00%	0.00	0.00%	
SUM./INST. TUB Ø 2" PEAD UV SDR 17 PN 10	977.74	0.00	0.00%	0.00	0.00%	0.00	0.00%	
EQUIPAMIENTO								
SUM./INST./02 ELECTROBOMBAS P/A.P. DE CISTERNA A T.E.	18,134.41	0.00	0.00%	0.00	0.00%	0.00	0.00%	
ACCESORIOS PARA INSTALACION DE ELECTROBOMBAS PARA A.P. (SUCCION Y DESCARGA)	1,842.52	0.00	0.00%	0.00	0.00%	0.00	0.00%	
SUM./INST./SISTEMA DE DESINFECCION A.P. INC. ACCESORIOS (BOMBA, TANQUE Y AGITADOR)	4,895.96	0.00	0.00%	0.00	0.00%	0.00	0.00%	
VARIOS								
CONEXION DE AGUA POTABLE	1,239.23	0.00	0.00%	0.00	0.00%	0.00	0.00%	
RED DE DESAGUE								
REGISTROS								
CAJA DE REGISTRO DE DESAGUE DE 18"X24"	788.70	0.00	0.00%	262.90	33.33%	262.90	33.33%	
CAJA DE REGISTRO DE DESAGUE DE 24"X24"	344.35	0.00	0.00%	0.00	0.00%	0.00	0.00%	
TUBERIAS								
SUMINISTRO Y COLOCACION DE TUBERIA PVC-SAP Ø 2"	1,946.96	1,666.78	85.61%	129.33	6.64%	1,796.09	92.25%	
SUMINISTRO Y COLOCACION DE TUBERIA PVC-SAP Ø 3"	222.44	0.00	0.00%	0.00	0.00%	0.00	0.00%	
SUMINISTRO Y COLOCACION DE TUBERIA PVC-SAP Ø 4"	5,708.67	2,292.60	40.16%	1,483.42	25.89%	3,776.02	66.15%	
SUMINISTRO Y COLOCACION DE TUBERIA PVC-SAP Ø 6"	1,368.45	0.00	0.00%	0.00	0.00%	0.00	0.00%	
SUM./INST. TUB Ø 4" PEAD UV SDR 17 PN 10 (REBOSE AP Y AS)	3,746.34	0.00	0.00%	0.00	0.00%	0.00	0.00%	
SALIDA DE DESAGUE Y VENTILACION								

CARLOS R. D. ...
 INGENIERO
 CONSULTOR MARITIMO DEL NORTE - DE HUACHO



000024



PORCENTAJES DE AVANCES - VALORIZACION N° 03 DEL ADICIONAL N° 05 DEL 01 AL 28 DE FEBRERO DEL 2019

Obra	"Mejoramiento Integral del Desembarcadero Pesquero Artesanal de Huacho"	Plazo	66 días
Concurso		Inicio	43,231.00
Contrato		Fin	15 de julio 2018
Contratista	Consorcio Marítimo del Norte	Supervisión	CESEL S.A.
Procesos	Jue 20 abr 2017	Monto IGV	511,465.60

	Contrato	MES ANTERIOR		MES ACTUAL		AVANCE ACUMULADO ACTUAL		SALDO
		Monto Acumulado Anterior	% de Avance	Monto Mensual	% de Avance	Monto Acumulado Actupl	% de Avance	
SALIDA DE DESAGUE PVC SAP 3"	177.90	0.00	0.00%	0.00	0.00%	0.00	0.00%	
SALIDA DE LLUVIA TIPO GARGOLA DE CONCRETO	378.10	378.10	100.00%	0.00	0.00%	378.10	100.00%	
CAJA DE REGISTRO								
REGISTRO DE BRONCE 3"	45.28	0.00	0.00%	0.00	0.00%	0.00	0.00%	
CANALETAS PARA LLUVIA								
CANALETAS DE CONCRETO PARA RECOLECCION DE AGUA DE LLUVIA EN TECHOS	10,191.33	0.00	0.00%	6,043.14	59.30%	6,043.14	59.30%	
RED DE AGUA SALADA								
EQUIPAMIENTO								
SUM./INST./02 ELECTROBOMBAS P/A.S. DE CABEZO DE MUELLE A CISTERNA	18,134.41	0.00	0.00%	0.00	0.00%	0.00	0.00%	
ACCESORIOS PARA INSTALACION DE ELECTROBOMBAS PARA A.S. (SUCCION Y DESCARGA EN MUELLE)	13,509.38	0.00	0.00%	0.00	0.00%	0.00	0.00%	
SUM./INST./02 ELECTROBOMBAS P/A.S. DE CISTERNA A T.E.	19,514.03	0.00	0.00%	0.00	0.00%	0.00	0.00%	
ACCESORIOS PARA INSTALACION DE ELECTROBOMBAS (SUCCION Y DESCARGA EN CISTERNA A.S.)	1,745.51	0.00	0.00%	0.00	0.00%	0.00	0.00%	
SISTEMA DE FILTRADO Y DESINFECCION								
SUM./INST./EQUIPO DE FILTRADO (FILTRO GRUESO Y FINO)	22,689.53	0.00	0.00%	0.00	0.00%	0.00	0.00%	
SUM./INST./SISTEMA DE DESINFECCION (BOMBA, TANQUE Y AGITADOR)	4,895.96	0.00	0.00%	0.00	0.00%	0.00	0.00%	
SUM./INST./PRE FILTRO DE MALLA DE ACERO INOXIDABLE	798.84	0.00	0.00%	0.00	0.00%	0.00	0.00%	
LINEA DE IMPULSION								
SUM./INST./PRUEBA HIDRA/TUB. PEAD Ø 2 1/2" UV NTP SDR 17 PN 10 (ADOSADA AL MUELLE)	14,191.41	0.00	0.00%	0.00	0.00%	0.00	0.00%	
RED DE AGUA SALADA								
SUM./INST./PRUEBA HIDRA/TUB. PVC Ø 1/2" UR C-10	23.30	0.00	0.00%	0.00	0.00%	0.00	0.00%	
SUM./INST./PRUEBA HIDRA/TUB. PVC Ø 3/4" UR C-10	792.48	0.00	0.00%	0.00	0.00%	0.00	0.00%	
SUM./INST./PRUEBA HIDRA/TUB. PVC Ø 2" UR C-10	326.29	0.00	0.00%	0.00	0.00%	0.00	0.00%	
SUM./INST./PRUEBA HIDRA/TUB. PVC Ø 2 1/2" SP C-10	2,056.84	2,242.20	109.01%	-185.36	-9.01%	2,056.84	100.00%	
SUM./INST./PRUEBA HIDRA/TUB. PVC Ø 1" UR C-10 COLGADA	388.48	0.00	0.00%	0.00	0.00%	0.00	0.00%	
SUM./INST./PRUEBA HIDRA/TUB. PVC Ø 1 1/4" UR C-10 COLGADA	112.86	0.00	0.00%	0.00	0.00%	0.00	0.00%	
SUM./INST./PRUEBA HIDRA/TUB. PVC Ø 1 1/2" UR C-10 COLGADA	1,331.63	0.00	0.00%	0.00	0.00%	0.00	0.00%	
SUM./INST./PRUEBA HIDRA/TUB. PVC Ø 2" UR C-10 COLGADA	1,315.25	0.00	0.00%	0.00	0.00%	0.00	0.00%	
SUM./INST./PRUEBA HIDRA/TUB. PVC Ø 3/4" UR C-10 ADOSADA MESA DE TRABAJO	652.93	0.00	0.00%	0.00	0.00%	0.00	0.00%	
SUM./INST./PRUEBA HIDRA/TUB. PEAD Ø 2 1/2" UV NTP SDR 17 PN 10 (HACIA RED DE DISTRIBUCION)	1,385.26	0.00	0.00%	0.00	0.00%	0.00	0.00%	
SALIDA DE AGUA SALADA								
SALIDA DE AGUA SALADA CON TUBERIA PVC UR Ø 3/4" (INC. MANGUERAS, PISTOLAS Y VALVULAS)	11,299.26	0.00	0.00%	0.00	0.00%	0.00	0.00%	
SALIDA DE AGUA SALADA CON TUBERIA DE PVC UR 1 1/2" (INC. VALVULA Y ACCESORIOS)	1,077.72	0.00	0.00%	0.00	0.00%	0.00	0.00%	
GRIFO DE RIEGO DE 1/2" (INCLUYE VALVULA Y ACCESORIOS)	233.67	0.00	0.00%	0.00	0.00%	0.00	0.00%	
VALVULAS								
VALVULA ESFERICA DE BRONCE DE UR DE 3/4"	66.24	0.00	0.00%	0.00	0.00%	0.00	0.00%	
VALVULA ESFERICA DE BRONCE DE UR DE 2"	288.17	0.00	0.00%	0.00	0.00%	0.00	0.00%	
VALVULA ESFERICA DE BRONCE DE UR DE 2 1/2"	417.60	0.00	0.00%	0.00	0.00%	0.00	0.00%	
RED DE CANALETAS								
CANALETAS								
SUMINISTRO Y COLOCACION DE REJILLA DE FIBRA DE VIDRIO EN CANALETA	58,123.73	0.00	0.00%	0.00	0.00%	0.00	0.00%	
CAJAS DE REGISTRO DE DESAGUE 12" x 24"	1,493.94	0.00	0.00%	0.00	0.00%	0.00	0.00%	
TUBERIAS								
SUMINISTRO Y COLOCACION DE TUBERIA PVC-SAP Ø 2"	405.86	0.00	0.00%	0.00	0.00%	0.00	0.00%	
SUMINISTRO Y COLOCACION DE TUBERIA PVC-SAP Ø 3"	371.82	0.00	0.00%	0.00	0.00%	0.00	0.00%	

CARLOS R. ESCOBAR MENDOZA
 INGENIERO EN SISTEMAS DE AGUA
 CONSORCIO MARITIMO DEL NORTE - HUACHO

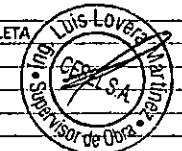

000043



PORCENTAJES DE AVANCES - VALORIZACION N° 03 DEL ADICIONAL N° 05 DEL 01 AL 28 DE FEBRERO DEL 2019

Obra	"Mejoramiento Integral del Desembarcadero Pesquero Artesanal de Huacho"	Plazo	90 días
Concurso		Inicio	43,231.00
Contrato		Fin	15 de Julio 2019
Contratista	Consorcio Marítimo del Norte	Supervisión	CESEL S.A.
Precios	Jue 20 abr 2017	Monto IGV	511,465.60

	Contrato	MES ANTERIOR		MES ACTUAL		AVANCE ACUMULADO ACTUAL		SALDO
		Monto Acumulado Anterior	% de Avance	Monto Mensual	% de Avance	Monto Acumulado Actual	% de Avance	
SUM./INST./PRUEBA HIDRA/TUB. PVC Ø 3" SP C-10 (LINEA DE IMPULSION)	897.40	0.00	0.00%	0.00	0.00%	0.00	0.00%	
SALIDAS								
SALIDA DE DESAGÜE INDUSTRIAL PVC SAL 2" (MANILUVIOS Y EMPALMES DE CANALETAS)	730.95	0.00	0.00%	0.00	0.00%	0.00	0.00%	
SALIDA DE DESAGÜE INDUSTRIAL PVC SAL 4" (MANILUVIOS Y EMPALMES DE CANALETAS)	383.70	0.00	0.00%	0.00	0.00%	0.00	0.00%	
EQUIPAMIENTO								
SUM./INST./02 ELECTROBOMBAS SUMERGIBLES P/D.I. EN PATIO DE MANIOBRAS INC. ACC.	27,537.97	0.00	0.00%	0.00	0.00%	0.00	0.00%	
EMISOR SUBMARINO								
SUM./INST./02 ELECTROBOMBAS SUMERGIBLES P/D.I. HACIA EMISOR SUBMARINO INC. ACC.	77,715.13	0.00	0.00%	0.00	0.00%	0.00	0.00%	
COSTO DIRECTO	350,453.82	0.00		7,733.43		19,359.67		0.00
GASTOS GENERALES 21.37%	74,893.24	0.00		1,652.66		4,137.23		0.00
UTILIDAD 2.31%	8,098.36	0.00		178.71		447.37		0.00
SUB TOTAL PRESUPUESTO	433,445.42	0.00		9,564.80		23,944.27		0.00
I.G.V.	78,020.17	0.00		1,721.66		4,309.96		0.00
PRESUPUESTO Con IGV	511,465.59	0.00	0.00%	11,286.46	2.21%	28,254.23	5.52%	0.00



CONSORCIO MARITIMO DEL NORTE - LTA HUACHO
 CARLOS R. FERRERA MENDEZ
 INC. RESPONSABLE
 C.I.P. 123456789

**VALORIZACIÓN N° 03 DEL PRESUPUESTO INSTALACIONES
SANITARIAS**

OBRA: MEJORAMIENTO DE LOS SERVICIOS DEL DESEMBARCADERO PESQUERO ARTESANAL DE HUACHO, REGION LIMA, PROVINCIA DE HUAURA, DISTRITO DE HUACHO
SUB PRES ADICIONAL DE OBRA N° 05, INSTALACIONES SANITARIAS
PROP. FONDEPES
CONT. CONSORCIO MARÍTIMO DEL NORTE
SUP. CESEL

FECHA: vie 31 ago 2018

ITEM	DESCRIPCION	PRESUPUESTO			VAL. ACUM. ANTERIOR			VAL. ACTUAL			VAL. ACUM. ACTUAL			SALDOS			
		Und.	Metrado	Precio (S/.)	Parcial (S/.)	Metrado	Parcial (S/.)	%	Metrado	Parcial (S/.)	%	Metrado	Parcial (S/.)	%	Metrado	Parcial (S/.)	%
01	INSTALACIONES SANITARIAS																
01.01	RED DE AGUA																
01.01.01	VALVULAS																
01.01.01.01	VALVULA ESFERICA DE BRONCE DE UR DE 1/2"	und	14.00	57.55	805.70	3.00000	172.65	21.43%	0.00	0.00%	3.00	172.65	21.43%	11.00	633.05	78.57%	
01.01.01.02	VALVULA ESFERICA DE BRONCE DE UR DE 3/4"	und	4.00	66.24	264.96	2.00000	132.48	50.00%	0.00	0.00%	2.00	132.48	50.00%	2.00	132.48	50.00%	
01.01.01.03	VALVULA ESFERICA DE BRONCE DE UR DE 1"	und	7.00	129.19	803.70	4.00000	516.40	57.14%	0.00	0.00%	4.00	516.40	57.14%	3.00	387.30	42.86%	
01.01.02	TUBERIAS																
01.01.02.01	SUMINST. TUB. Ø 1 1/2" PVC UR C-10	m	224.47	16.37	3,450.10	91.42990	1,405.27	40.73%	0.00	0.00%	91.43	1,405.27	40.73%	133.04	2,044.83	59.27%	
01.01.02.02	SUMINST. TUB. Ø 3/4" PVC UR C-10	m	65.36	16.09	986.28	63.36300	936.15	96.95%	0.00	0.00%	63.36	956.15	96.95%	2.00	30.13	3.05%	
01.01.02.03	SUMINST. TUB. Ø 1" PVC UR C-10	m	113.39	20.05	2,274.40	40.87900	820.03	36.05%	0.00	0.00%	40.88	820.03	36.05%	72.50	1,454.37	63.95%	
01.01.02.04	SUMINST. TUB. Ø 1 1/4" PVC UR C-10	m	3.00	22.94	68.82	0.00000	0.00	0.00%	0.00	0.00%	0.00	0.00	0.00%	3.00	68.82	100.00%	
01.01.02.05	SUMINST. TUB. Ø 1 1/2" PVC UR C-10	m	102.82	20.44	2,101.64	0.00000	0.00	0.00%	0.00	0.00%	0.00	0.00	0.00%	102.82	2,101.64	100.00%	
01.01.02.06	SUMINST. TUB. Ø 2" PVC UR C-10	m	49.00	32.73	1,603.77	31.88500	1,043.60	65.07%	0.00	0.00%	31.89	1,043.60	65.07%	17.12	560.17	34.93%	
01.01.02.07	SUMINST. TUB. Ø 2 1/2" PVC SP C-10	m	8.75	33.53	287.31	0.00000	0.00	0.00%	0.00	0.00%	0.00	0.00	0.00%	8.75	267.31	100.00%	
01.01.02.08	SUMINST. TUB. Ø 1 1/4" PEAD UV SDR 17 PN 10	m	21.85	37.14	811.61	0.00000	0.00	0.00%	0.00	0.00%	0.00	0.00	0.00%	21.85	811.51	100.00%	
01.01.02.09	SUMINST. TUB. Ø 2" PEAD UV SDR 17 PN 10	m	27.22	35.92	877.74	0.00000	0.00	0.00%	0.00	0.00%	0.00	0.00	0.00%	27.22	977.74	100.00%	
01.01.03	EQUIPAMIENTO																
01.01.03.01	SUMINST. 02 ELECTROBOMBAS P.A.P. DE CISTERNA A T.E.	gb	1	18,134.41	18,134.41	0.00000	0.00	0.00%	0.00	0.00%	0.00	0.00	0.00%	1.00	18,134.41	100.00%	
01.01.03.02	ACCESORIOS PARA INSTALACION DE ELECTROBOMBAS PARA A.P. (SUCCION Y	gb	1	1,842.52	1,842.52	0.00000	0.00	0.00%	0.00	0.00%	0.00	0.00	0.00%	1.00	1,842.52	100.00%	
01.01.03.03	SUMINST. SISTEMA DE DESINFECCION A.P. INC. ACCESORIOS (BOMBA, TAJUQUE Y	gb	1.00	4,895.96	4,895.96	0.00000	0.00	0.00%	0.00	0.00%	0.00	0.00	0.00%	1.00	4,895.96	100.00%	
01.01.04	VARIOS																
01.01.04.01	CONEXION DE AGUA POTABLE	gb	1.00	1,239.23	1,239.23	0.00000	0.00	0.00%	0.00	0.00%	0.00	0.00	0.00%	1.00	1,239.23	100.00%	
01.02	RED DE DESAGUE																
01.02.01	REGISTROS																
01.02.01.01	CAJA DE REGISTRO DE DESAGUE DE 16"X24"	gb	3.00	262.90	788.70	0.00000	0.00	0.00%	1.00	262.90	33.33%	1.00	262.90	33.33%	2.00	525.80	66.67%
01.02.01.02	CAJA DE REGISTRO DE DESAGUE DE 24"X24"	gb	1.00	344.35	344.35	0.00000	0.00	0.00%	0.00	0.00%	0.00	0.00	0.00%	1.00	344.35	100.00%	
01.02.02	TUBERIAS																
01.02.02.01	SUMINSTRO Y COLOCACION DE TUBERIA PVC SAP Ø 2"	m	87.78	22.18	1,946.96	75.14700	1,666.76	85.61%	5.83	129.33	6.64%	80.98	1,796.09	92.25%	6.80	150.87	7.75%
01.02.02.02	SUMINSTRO Y COLOCACION DE TUBERIA PVC SAP Ø 3"	m	7.52	29.59	222.44	0.00000	0.00	0.00%	0.00	0.00%	0.00	0.00	0.00%	7.52	222.44	100.00%	
01.02.02.03	SUMINSTRO Y COLOCACION DE TUBERIA PVC SAP Ø 4"	m	109.09	28.82	3,146.67	79.54900	2,292.60	40.16%	51.47	1,493.42	25.92%	131.02	3,776.02	66.15%	67.06	1,932.65	33.85%
01.02.02.04	SUMINSTRO Y COLOCACION DE TUBERIA PVC SAP Ø 6"	m	40.06	34.16	1,368.45	0.00000	0.00	0.00%	0.00	0.00%	0.00	0.00	0.00%	40.06	1,368.45	100.00%	
01.02.02.05	SUMINST. TUB Ø 4" PEAD UV SDR 17 PN 10 (REBOSE AP Y AS)	m	58.50	64.04	3,746.34	0.00000	0.00	0.00%	0.00	0.00%	0.00	0.00	0.00%	58.50	3,746.34	100.00%	
01.02.03	SALIDA DE DESAGUE Y VENTILACION																
01.02.03.01	SALIDA DE DESAGUE PVC SAP 3"	gb	2	89.95	177.90	0.00000	0.00	0.00%	0.00	0.00%	0.00	0.00	0.00%	2.00	177.90	100.00%	



CARLOS R. REDA MENDOZA
 ING. REGISTRANTE
 C.I.P.S. 414

UNIDAD 01 A HUACHO

OBRA: MEJORAMIENTO DE LOS SERVICIOS DEL DESEMBARCADERO PESQUERO ARTESANAL DE HUACHO, REGION LIMA, PROVINCIA DE HUAURA, DISTRITO DE HUACHO
SUB PRES ADICIONAL DE OBRA N° 05, INSTALACIONES SANITARIAS
PROP. FONDEPES
CONT. CONSORCIO MARITIMO DEL NORTE
SUP. CESEL

FECHA: vie 31 ago 2018

ITEM	DESCRIPCION	PRESUPUESTO				VAL. ACUM. ANTERIOR			VAL. ACTUAL			VAL. ACUM. ACTUAL			SALDOS		
		Und.	Metrado	PreCIO (S/.)	Parcial (S/.)	Metrado	Parcial (S/.)	%	Metrado	Parcial (S/.)	%	Metrado	Parcial (S/.)	%	Metrado	Parcial (S/.)	%
01.02.03.02	SALIDA DE LLUVIA TIPO GARGOLA DE CONCRETO	plb	3.00	75.62	378.10	5.00000	378.10	100.00%		0.00	0.00%	5.00	378.10	100.00%	0.00	0.00	0.00%
01.02.04	CAJA DE REGISTRO																
01.02.04.01	REGISTRO DE BRONCE 3"	und	1.00	45.28	45.28	0.00000	0.00	0.00%		0.00	0.00%	0.00	0.00	0.00%	1.00	45.28	100.00%
01.02.05	CANALETAS PARA LLUVIA																
01.02.05.01	CANALETAS DE CONCRETO PARA RECOLECCION DE AGUA DE LLUVIA EN TECHOS	m	221.31	48.05	10,191.33	0.00000	0.00	0.00%	131.23	6,043.14	59.30%	131.23	6,043.14	59.30%	90.08	4,148.19	40.70%
01.03	RED DE AGUA SALADA																
01.03.01	EQUIPAMIENTO																
01.03.01.01	SUM./INST./02 ELECTROBOMBAS P.A.S. DE CABEZO DE MUELLE A CISTERNA	gb	1	18,134.41	18,134.41	0.00000	0.00	0.00%		0.00	0.00%	0.00	0.00	0.00%	1.00	18,134.41	100.00%
01.03.01.02	ACCESORIOS PARA INSTALACION DE ELECTROBOMBAS PARA A.S. (SUCCION Y	gb	1.00	13,509.38	13,509.38	0.00000	0.00	0.00%		0.00	0.00%	0.00	0.00	0.00%	1.00	13,509.38	100.00%
01.03.01.03	SUM./INST./02 ELECTROBOMBAS P.A.S. DE CISTERNA A T.E.	gb	1.00	19,514.03	19,514.03	0.00000	0.00	0.00%		0.00	0.00%	0.00	0.00	0.00%	1.00	19,514.03	100.00%
01.03.01.04	ACCESORIOS PARA INSTALACION DE ELECTROBOMBAS (SUCCION Y DESCARGA	gb	1.00	1,745.51	1,745.51	0.00000	0.00	0.00%		0.00	0.00%	0.00	0.00	0.00%	1.00	1,745.51	100.00%
01.03.02	SISTEMA DE FILTRADO Y DESINFECCION																
01.03.02.01	SUM./INST./EQUIPO DE FILTRADO (FILTRO GRUESO Y FINO)	und	1	22,689.53	22,689.53	0.00000	0.00	0.00%		0.00	0.00%	0.00	0.00	0.00%	1.00	22,689.53	100.00%
01.03.02.02	SUM./INST./SISTEMA DE DESINFECCION (BOMBA, TANQUE Y AGITADOR)	und	1	4,895.96	4,895.96	0.00000	0.00	0.00%		0.00	0.00%	0.00	0.00	0.00%	1.00	4,895.96	100.00%
01.03.02.03	SUM./INST./PRE FILTRO DE MALLA DE ACERO INOXIDABLE	und	1.00	798.84	798.84	0.00000	0.00	0.00%		0.00	0.00%	0.00	0.00	0.00%	1.00	798.84	100.00%
01.03.03	LINEA DE IMPULSION																
01.03.03.01	SUM./INST./PRUEBA HIDRA/TUB. PEAD Ø 2 1/2" UV NTP SDR 17 PN 10 (ADOSADA AL	m	284.34	49.91	14,191.41	0.00000	0.00	0.00%		0.00	0.00%	0.00	0.00	0.00%	284.34	14,191.41	100.00%
01.03.04	RED DE AGUA SALADA																
01.03.04.01	SUM./INST./PRUEBA HIDRA/TUB. PVC Ø 1/2" UR C-10	m	0.05	22.19	23.30	0.00000	0.00	0.00%		0.00	0.00%	0.00	0.00	0.00%	1.05	23.30	100.00%
01.03.04.02	SUM./INST./PRUEBA HIDRA/TUB. PVC Ø 3/4" UR C-10	m	18.17	21.91	792.48	0.00000	0.00	0.00%		0.00	0.00%	0.00	0.00	0.00%	36.17	792.48	100.00%
01.03.04.03	SUM./INST./PRUEBA HIDRA/TUB. PVC Ø 2" UR C-10	m	25.25	39.53	326.29	0.00000	0.00	0.00%		0.00	0.00%	0.00	0.00	0.00%	8.25	326.29	100.00%
01.03.04.04	SUM./INST./PRUEBA HIDRA/TUB. PVC Ø 2 1/2" SP C-10	m	68.04	37.37	2,056.84	60.00000	2,242.20	109.01%	-4.96	-185.36	-9.01%	55.04	2,056.84	100.00%	0.00	0.00	0.00%
01.03.04.05	SUM./INST./PRUEBA HIDRA/TUB. PVC Ø 1" UR C-10 COLGADA	m	13.20	29.43	388.48	0.00000	0.00	0.00%		0.00	0.00%	0.00	0.00	0.00%	13.20	388.48	100.00%
01.03.04.06	SUM./INST./PRUEBA HIDRA/TUB. PVC Ø 1 1/4" UR C-10 COLGADA	m	3.60	31.35	112.86	0.00000	0.00	0.00%		0.00	0.00%	0.00	0.00	0.00%	3.60	112.86	100.00%
01.03.04.07	SUM./INST./PRUEBA HIDRA/TUB. PVC Ø 1 1/2" UR C-10 COLGADA	m	37.50	35.51	1,331.63	0.00000	0.00	0.00%		0.00	0.00%	0.00	0.00	0.00%	37.50	1,331.63	100.00%
01.03.04.08	SUM./INST./PRUEBA HIDRA/TUB. PVC Ø 2" UR C-10 COLGADA	m	30.83	42.94	1,315.25	0.00000	0.00	0.00%		0.00	0.00%	0.00	0.00	0.00%	30.83	1,315.25	100.00%
01.03.04.09	SUM./INST./PRUEBA HIDRA/TUB. PVC Ø 3/4" UR C-10 ADOSADA MESA DE TRABAJO	m	25.20	25.91	652.93	0.00000	0.00	0.00%		0.00	0.00%	0.00	0.00	0.00%	25.20	652.93	100.00%
01.03.04.10	SUM./INST./PRUEBA HIDRA/TUB. PEAD Ø 2 1/2" UV NTP SDR 17 PN 10 (HACIA RED DE	m	24.75	55.97	1,385.26	0.00000	0.00	0.00%		0.00	0.00%	0.00	0.00	0.00%	24.75	1,385.26	100.00%
01.03.05	SALIDA DE AGUA SALADA																
01.03.05.01	SALIDA DE AGUA SALADA CON TUBERIA PVC UR Ø 3/4" (INC. MANGUERAS,	plb	42	269.03	11,299.26	0.00000	0.00	0.00%		0.00	0.00%	0.00	0.00	0.00%	42.00	11,299.26	100.00%
01.03.05.02	SALIDA DE AGUA SALADA CON TUBERIA DE PVC UR 1 1/2" (INC. VALVULA Y	plb	7.00	153.98	1,077.72	0.00000	0.00	0.00%		0.00	0.00%	0.00	0.00	0.00%	7.00	1,077.72	100.00%
01.03.05.03	GRIFO DE RIEGO DE 1/2" (INCLUYE VALVULA Y ACCESORIOS)	und	3.00	77.89	233.67	0.00000	0.00	0.00%		0.00	0.00%	0.00	0.00	0.00%	3.00	233.67	100.00%
01.03.06	VALVULAS																
01.03.06.01	VALVULA ESFERICA DE BRONCE DE UR DE 3/4"	und	1	66.24	66.24	0.00000	0.00	0.00%		0.00	0.00%	0.00	0.00	0.00%	1.00	66.24	100.00%



CARLOS RIVERA MENDOZA
CONTADOR GENERAL

31/08/2018

OBRA: MEJORAMIENTO DE LOS SERVICIOS DEL DESEMBARCADERO PESQUERO ARTESANAL DE HUACHO, REGION LIMA, PROVINCIA DE HUACHO, DISTRITO DE HUACHO
SUB PRES ADICIONAL DE OBRA N° 05, INSTALACIONES SANITARIAS
PROP. FONDEPES
CONT. CONSORCIO MARITIMO DEL NORTE
SUP. CESEL

FECHA: vie 31 ago 2018

ITEM	DESCRIPCION	PRESUPUESTO			VAL. ACUM. ANTERIOR			VAL. ACTUAL			VAL. ACUM. ACTUAL			SALDOS		
		Und.	Métrado	Precio (S/.)	Parcial (S/.)	Métrado	Parcial (S/.)	%	Métrado	Parcial (S/.)	%	Métrado	Parcial (S/.)	%	Métrado	Parcial (S/.)
01.03.06.02	VALVULA ESFERICA DE BRONCE DE UR DE 2"	und	1.00	288.17	288.17	0.00000	0.00	0.00%	0.00	0.00%	0.00	0.00	0.00%	1.00	288.17	100.00%
01.03.06.03	VALVULA ESFERICA DE BRONCE DE UR DE 2 1/2"	und	1.00	417.60	417.60	0.00000	0.00	0.00%	0.00	0.00%	0.00	0.00	0.00%	1.00	417.60	100.00%
01.04	RED DE CANALETAS															
01.04.01	CANALETAS															
01.04.01.01	SUMINISTRO Y COLOCACION DE REJILLA DE FIBRA DE VIDRIO EN CANALETA	m	285.06	203.9	58,123.73	0.00000	0.00	0.00%	0.00	0.00%	0.00	0.00	0.00%	285.06	58,123.73	100.00%
01.04.01.02	CALAS DE REGISTRO DE DESAGUE 12" x 24"	und	7.00	213.42	1,493.94	0.00000	0.00	0.00%	0.00	0.00%	0.00	0.00	0.00%	7.00	1,493.94	100.00%
01.04.02	TUBERIAS															
01.04.02.01	SUMINISTRO Y COLOCACION DE TUBERIA PVC S/P Ø 2"	m	18.20	23.30	405.86	0.00000	0.00	0.00%	0.00	0.00%	0.00	0.00	0.00%	18.20	405.86	100.00%
01.04.02.02	SUMINISTRO Y COLOCACION DE TUBERIA PVC S/P Ø 3"	m	12.57	29.53	371.82	0.00000	0.00	0.00%	0.00	0.00%	0.00	0.00	0.00%	12.57	371.82	100.00%
01.04.02.03	SUMINISTRO Y RUEBA (TUB. PVC Ø 3" S/P C-10 (L. NEA DE IMPULSION))	m	20.47	43.84	897.40	0.00000	0.00	0.00%	0.00	0.00%	0.00	0.00	0.00%	20.47	897.40	100.00%
01.04.03	SALIDAS															
01.04.03.01	SALIDA DE DESAGUE INDUSTRIAL PVC SAL 2" (MANILLOS Y EMPALMES DE	ps)	11.00	65.45	730.95	0.00000	0.00	0.00%	0.00	0.00%	0.00	0.00	0.00%	11.00	730.95	100.00%
01.04.03.02	SALIDA DE DESAGUE INDUSTRIAL PVC SAL 2" (MANILLOS Y EMPALMES DE	ps)	5.00	76.74	383.70	0.00000	0.00	0.00%	0.00	0.00%	0.00	0.00	0.00%	5.00	383.70	100.00%
01.04.04	EQUIPAMIENTO															
01.04.04.01	SUMINISTRO ELECTROBOMBAS SUMERGIBLES M/D I, EN PATIO DE MANIOBRAS	gl)	1.00	27,537.67	27,537.67	0.00000	0.00	0.00%	0.00	0.00%	0.00	0.00	0.00%	1.00	27,537.67	100.00%
01.05	EMISOR SUBMARINO															
01.05.01	EQUIPAMIENTO															
01.05.01.01	SUMINISTRO ELECTROBOMBAS SUMERGIBLES (M/D I, HACIA EMISOR SUBMARINO	gl)	1.00	77,715.13	77,715.13	0.00000	0.00	0.00%	0.00	0.00%	0.00	0.00	0.00%	1.00	77,715.13	100.00%
COSTO DIRECTO				350,453.82		11,626.24	3.32%		7,733.43	2.21%		19,359.67	5.52%		331,094.15	94.48%
GASTOS GENERALES			21.370360%	74,893.24		2,484.57			1,652.66			4,137.23			70,756.01	
LUTILIDAD			2.31001950%	9,098.36		268.66			178.71			442.97			7,650.99	
SUB TOTAL				433,445.42		14,379.47			9,564.80			23,944.27			409,501.15	
IGV- 18%			18.00%	78,020.18		2,588.30			1,721.66			4,309.97			75,710.21	
PRESUPUESTO TOTAL				511,465.59		16,967.77			11,286.46			28,254.24			483,211.36	

CONSORCIO MARITIMO DEL NORTE - OBR HUACHO
CARLOS ALBERTO MENENDEZ
ING. RESIDENTE
CIP 31464



000033

RESUMEN DE METRADOS DE INSTALACIONES SANTARIAS



**RESUMEN DE METRADOS
ADICIONAL N°5 DE
INSTALACIONES SANITARIAS**

Contrato N° 024-2017- FONDEPES Ejecucion de la Obra:
MEJORAMIENTO DE LOS SERVICIOS DEL DESEMBARCADERO
PESQUERO ARTESANAL DE HUACHO, REGION LIMA,
PROVINCIA DE HUAURA, DISTRITO DE HUACHO



RESUMEN DE METRADOS ESTRUCTURAS

OBRA: MEJORAMIENTO DE LOS SERVICIOS DEL DESEMBARCADERO PESQUERO ARTESANAL DE HUACHO, REGION LIMA, PROVINCIA DE HUAURA, DISTRITO DE HUACHO
 SUB PRES. ADICIONAL N°5 DE INSTALACIONES SANITARIAS
 PROP. FONDEPES
 CONT. CONSORCIO MARITIMO DEL NORTE
 SUP. CESEL

ITEM	DESCRIPCION	CONTRATADO			MET. ACUM. ANTERIOR		MET. ACTUAL		ESTADO	PYT	MET. ACUM. ACTUAL		MET. SALDOS	
		Und.	Metrado	%	Metrado	%	Metrado	%			Metrado	%	Metrado	%
01	INSTALACIONES SANITARIAS													
01.01	RED DE AGUA													
01.01.01	VALVULAS						D	D						
01.02.01.01	CAJA DE REGISTRO DE DESAGUE DE 18"X24"	und	3.00	100.00%		0.00	1.00	33.33%	OK			0.00%	3.00	100.00%
01.02.02.01	SUMINISTRO Y COLOCACION DE TUBERIA PVC-SAP Ø 2"	m	87.78	100.00%	75.15	0.86	5.83	6.64%	OK		80.98	92.25%	6.80	7.75%
01.02.02.03	SUMINISTRO Y COLOCACION DE TUBERIA PVC-SAP Ø 4"	m	198.08	100.00%	79.55	0.40	51.47	25.99%	OK		131.02	66.15%	67.06	33.85%
01.02.05.01	CANALETAS DE CONCRETO PARA RECOLECCION DE AGUA	m	221.31	100.00%		0.00	131.23	59.30%	OK	PYT	131.23	59.30%	90.08	40.70%

CONSORCIO MARITIMO DEL NORTE - DPA HUACHO
 CARLOS F. FERRER DA MENEZES
 ING. P. S. O. I. N. T. E.
 C. I. 34484



000036

METRADOS EJECUTADOS

~

SUSTENTACION DE METRADOS

000034

ITEM PARTIDA
 01 INSTALACIONES SANITARIAS
 01.01 RED DE AGUA
 01.01.01 VALVULAS
 01.01.01.01 VALVULA ESFERICA DE BRONCE DE UR DE 1/2"

UND 0.00

Descripción	DESCRIPCION	CANTIDAD	LONGITUD	Parcial
VALVULA ESFERICA DE BRONCE DE UR DE 1/2"	Valvula esferica 1/2"			3.00
	SS.HH			
	SS.HH publicos minusvalidos	1.00		1.00
	DESINFECCION			
	Duchas mujeres	1.00		1.00
	Duchas hombres	1.00		1.00
	Valvula esferica 1/2"	0.00	0.00	0.00
	Valvula esferica 1/2"	0.00	0.00	0.00
	Valvula esferica 1/2"	0.00	0.00	0.00
	Valvula esferica 1/2"	0.00	0.00	0.00
	Valvula esferica 1/2"	0.00	0.00	0.00
	Valvula esferica 1/2"	0.00	0.00	0.00

Metrado Acumulado Actual	3.00
Metrado Acumulado Anterior	3.00
Metrado Actual	0.00

ITEM PARTIDA
 01.01.01.02 VALVULA ESFERICA DE BRONCE DE UR DE 3/4"

UND 0.00

Descripción	DESCRIPCION	CANTIDAD	LONGITUD	Parcial
VALVULA ESFERICA DE BRONCE DE UR DE 3/4"	Valvula esferica 3/4"			2.00
	DESINFECCION			
	Lavanderia	1.00		1.00
	Desinfeccion	1.00		1.00
	Valvula esferica 3/4"	0.00	0.00	0.00
	Valvula esferica 3/4"	0.00	0.00	0.00
	Valvula esferica 3/4"	0.00	0.00	0.00
	Valvula esferica 3/4"	0.00	0.00	0.00
	Valvula esferica 3/4"	0.00	0.00	0.00
	Valvula esferica 3/4"	0.00	0.00	0.00

Metrado Acumulado Actual	2.00
Metrado Acumulado Anterior	2.00
Metrado Actual	0.00

ITEM PARTIDA
 01.01.01.03 VALVULA ESFERICA DE BRONCE DE UR DE 1"

UND 0.00

Descripción	DESCRIPCION	CANTIDAD	LONGITUD	Parcial
VALVULA ESFERICA DE BRONCE DE UR DE 1"	Valvula esferica 1"			4.00
	DESINFECCION			
	SSH Mujeres	1.00		1.00
	SSH Hombres	1.00		1.00
	SS.HH			
	SSH Publicos Hombres	1.00		1.00
	SSH Publicos Mujeres	1.00		1.00
	Valvula esferica 3/4"	0.00	0.00	0.00
	Valvula esferica 3/4"	0.00	0.00	0.00
	Valvula esferica 3/4"	0.00	0.00	0.00
	Valvula esferica 3/4"	0.00	0.00	0.00
	Valvula esferica 3/4"	0.00	0.00	0.00
	Valvula esferica 3/4"	0.00	0.00	0.00



CARLOS RIVERA DE VENOZ
 INGENIERO
 CIP 3422

Metrado Acumulado Actual	4.00
Metrado Acumulado Anterior	4.00
Metrado Actual	0.00

ITEM PARTIDA
01.01.02.01 TUBERIAS
01.01.02.01 SUM./INST. TUB. Ø 1/2" PVC UR C-10

M 0.00

Descripción	DESCRIPCION	CANTIDAD	LONGITUD	Parcial
SUM./INST. TUB. Ø 1/2" PVC UR C-10	SUM./INST. TUB. Ø 1/2" PVC UR C-10			86.12
	DESINFECCION			
	Duchas Mujeres	1.00	6.88	6.88
	Duchas Hombres	1.00	8.88	8.88
	Lavandería	1.00	5.61	5.61
	Desinfeccion	1.00	12.69	12.69
	SS.HH			
	Primer Nivel			
	SS.HH Publicos Hombres	1.00	21.19	21.19
	SS.HH Publicos Mujeres	1.00	15.24	15.24
	SS.HH Publicos Minusvalidos	1.00	6.60	6.60
	Segundo Nivel			
	Cocina	1.00	7.04	7.04
	SUM./INST. TUB. Ø 1/2" PVC UR C-10	0.00	0.00	0.00
	SUM./INST. TUB. Ø 1/2" PVC UR C-10	0.00	0.00	0.00
	SUM./INST. TUB. Ø 1/2" PVC UR C-10			5.31
	FRIO			
	Segundo Nivel			
	SS.HH	1.00	5.31	5.31
	SUM./INST. TUB. Ø 1/2" PVC UR C-10	0.00	0.00	0.00

Metrado Acumulado Actual	91.43
Metrado Acumulado Anterior	91.43
Metrado Actual	0.00

ITEM PARTIDA
01.01.02.02 SUM./INST. TUB. Ø 3/4" PVC UR C-10

M 0.00

Descripción	DESCRIPCION	CANTIDAD	LONGITUD	Parcial
SUM./INST. TUB. Ø 3/4" PVC UR C-10	Sum./Inst./Prueba Hidra/Tub PVC			63.36
	DESINFECCION			
	SSHH Mujeres	1.00	26.84	26.84
	SSHH Hombres	1.00	24.15	24.15
	Lavandería	1.00	3.65	3.65
	Desinfeccion	1.00	4.08	4.08
	SS.HH			
	SS.HH Publicos Hombres	1.00	2.78	2.78
	SS.HH Publicos Mujeres	1.00	1.89	1.89
	Sum./Inst./Prueba Hidra/Tub PVC	0.00	0.00	0.00
	Sum./Inst./Prueba Hidra/Tub PVC	0.00	0.00	0.00
	Sum./Inst./Prueba Hidra/Tub PVC	0.00	0.00	0.00
	Sum./Inst./Prueba Hidra/Tub PVC	0.00	0.00	0.00
	Sum./Inst./Prueba Hidra/Tub PVC	0.00	0.00	0.00

Metrado Acumulado Actual	63.36
Metrado Acumulado Anterior	63.36
Metrado Actual	0.00



CONSORCIO MARITIMO DEL NORTE - DPA HUACHO

CARLOS R. FREDA MENDEZ
ING. RESIDENTE
C.I.P. 14484

ITEM PARTIDA
01.01.02.03 SUM./INST. TUB. Ø 1" PVC UR C-10

M 0.00

Descripción	DESCRIPCION	CANTIDAD	LONGITUD	Parcial
SUM./INST. TUB. Ø 1" PVC UR C-10	Sum./Inst./Prueba Hidra/Tub PVC			14.33
	DESINFECCION			
	SS.HH Mujeres	1.00	1.80	1.80
	SS.HH Varones	1.00	4.20	4.20
	SS.HH			
	SS.HH Publicos Hombres	1.00	6.46	6.46
	SS.HH Publicos Mujeres	1.00	1.86	1.86
	Sum./Inst./Prueba Hidra/Tub PVC	0.00	0.00	0.00
	Sum./Inst./Prueba Hidra/Tub PVC	0.00	0.00	0.00
	Sum./Inst./Prueba Hidra/Tub PVC			26.65
	FRIO			
	Primer Nivel			
	Sube tubería: deposito de carretas (1er nivel) / guardiania (2do nivel)	1.00	5.20	5.20
	Segundo Nivel			
	Guardiania	1.00	11.78	11.78
	Cuarto de maquinas	1.00	9.57	9.57
	Sum./Inst./Prueba Hidra/Tub PVC	0.00	0.00	0.00

Metrado Acumulado Actual	40.88
Metrado Acumulado Anterior	40.88
Metrado Actual	0.00

ITEM PARTIDA
01.01.02.06 SUM./INST. TUB. Ø 2" PVC UR C-10

M 0.00

Descripción	DESCRIPCION	CANTIDAD	LONGITUD	Parcial
SUM./INST. TUB. Ø 2" PVC UR C-10	Sum./Inst./Prueba Hidra/Tub PVC			31.89
	DESINFECCION			
	Pasadiso	1.00	31.89	31.89
	Sum./Inst./Prueba Hidra/Tub PVC	0.00	0.00	0.00
	Sum./Inst./Prueba Hidra/Tub PVC	0.00	0.00	0.00
	Sum./Inst./Prueba Hidra/Tub PVC	0.00	0.00	0.00
	Sum./Inst./Prueba Hidra/Tub PVC	0.00	0.00	0.00
	Sum./Inst./Prueba Hidra/Tub PVC	0.00	0.00	0.00

Metrado Acumulado Actual	31.89
Metrado Acumulado Anterior	31.89
Metrado Actual	0.00

ITEM PARTIDA
01.02 RED DE DESAGUE
01.02.01 REGISTROS
01.02.01.01 CAJA DE REGISTRO DE DESAGUE DE 18"X24"

Descripción	DESCRIPCION	CANTIDAD	LONGITUD	Parcial
CAJA DE REGISTRO DE DESAGUE DE 18"X24"	CAJA DE REGISTRO DE DESAGUE DE 18"X24"			1.00
	VEREDA - ESTACIONAMIENTO	1.00	1.00	1.00

Metrado Acumulado Actual	1.00
Metrado Acumulado Anterior	0.00
Metrado Actual	1.00



CONSORCIO MARITIMO DE OBRAS - OPA HUACHO
CARLOS F. VEREDA MENDEZ
ING. RESIDENTE
C.I.P. 4484

Descripción	DESCRIPCION	CANTIDAD	LONGITUD	Parcial
SUMINISTRO Y COLOCACION DE TUBERIA PVC-SAP Ø 2"	Suministro y colocacion de tubería PVC Sap Ø 2"			66.95
	DESINFECCION			
	Primer nivel			
	Vestuarios mujeres	1.00	5.23	5.23
	SSHH Mujeres	1.00	10.87	10.87
	SSHH Hombres	1.00	14.88	14.88
	Vestuarios hombres	1.00	7.02	7.02
	Lavandería	1.00	12.93	12.93
	SS.HH			
	Segundo nivel			
	Cocina/Comedor	1.00	16.05	16.05
	Suministro y colocacion de tubería PVC Sap Ø	0.00	0.00	0.00
	Suministro y colocacion de tubería PVC Sap Ø	0.00	0.00	0.00
	Suministro y colocacion de tubería PVC Sap Ø	0.00	0.00	8.20
	FRIO			
	Segundo nivel			
	Guardiana	1.00	7.20	7.20
	SS.HH.	1.00	1.00	1.00
	Suministro y colocacion de tubería PVC Sap Ø	0.00	0.00	0.00
	Suministro y colocacion de tubería PVC Sap Ø 2"			5.83
PATIO DE REDES	1.00	6.83	5.83	

Metrado Acumulado Actual	80.98
Metrado Acumulado Anterior	75.15
Metrado Actual	5.83

Descripción	DESCRIPCION	CANTIDAD	LONGITUD	Parcial
SUMINISTRO Y COLOCACION DE TUBERIA PVC-SAP Ø 4"	Suministro y colocacion de tubería PVC Sap Ø 4"			72.87
	DESINFECCION			
	Primer nivel			
	SSHH Mujeres	1.00	13.50	13.50
	SSHH Hombres	1.00	10.22	10.22
	Vestuarios hombres	1.00	5.18	5.18
	Lavandería	1.00	2.81	2.81
	SS.HH			
	Primer nivel			
	SSHH Publicos Hombres	1.00	20.18	20.18
	SSHH Publicos Minusvalidos	1.00	5.16	5.16
	SSHH Publicos Mujeres	1.00	15.83	15.83
	Suministro y colocacion de tubería PVC Sap Ø 4"	0.00	0.00	0.00
	Suministro y colocacion de tubería PVC Sap Ø 4"	0.00	0.00	0.00
	Suministro y colocacion de tubería PVC Sap Ø 4"			6.88
	SS.HH			
	Primer nivel			
	FRIO			
	Primer nivel			
	Deposito de carretas al segundo nivel	1.00	5.65	5.65
Segundo Nivel				
SS.HH	1.00	1.03	1.03	



COMISIÓN MARITIMO DEL PUERTO - DPA HUACHO
 CARLOS R. ... EDA MENDEZ
 ING. RESIDENTE
 C.I.P. 2084

000030

Suministro y colocacion de tubería PVC Sap Ø 4"			51.47
PATIO CISTERNA DE FRIO	1.00	15.52	15.52
	1.00	10.38	10.38
	1.00	5.71	5.71
	1.00	1.29	1.29
PATIO DE REDES	1.00	11.52	11.52
	1.00	8.19	8.19
	1.00	0.88	0.88

Metrado Acumulado Actual	131.02
Metrado Acumulado Anterior	79.55
Metrado Actual	51.47

ITEM PARTIDA
01.02.02.04 SUMINISTRO Y COLOCACION DE TUBERIA PVC-SAP Ø 6" M 0.00

Descripción	DESCRIPCION	CANTIDAD	LONGITUD	Parcial
SUMINISTRO Y COLOCACION DE TUBERIA PVC-SAP Ø 6"	Suministro y colocacion de tubería PVC Sap Ø	0.00	0.00	0.00
	Suministro y colocacion de tubería PVC Sap Ø	0.00	0.00	0.00
	Suministro y colocacion de tubería PVC Sap Ø	0.00	0.00	0.00
	Suministro y colocacion de tubería PVC Sap Ø	0.00	0.00	0.00
	Suministro y colocacion de tubería PVC Sap Ø	0.00	0.00	0.00
	Suministro y colocacion de tubería PVC Sap Ø	0.00	0.00	0.00
	Suministro y colocacion de tubería PVC Sap Ø	0.00	0.00	0.00

Metrado Acumulado Actual	0.00
Metrado Acumulado Anterior	0.00
Metrado Actual	0.00

ITEM PARTIDA
01.02.03 SALIDA DE DESAGUE Y VENTILACION
01.02.03.02 SALIDA DE LLUVIA TIPO GARGOLA DE CONCRETO Und 0.00

Descripción	DESCRIPCION	CANTIDAD	LONGITUD	Parcial
SALIDA DE LLUVIA TIPO GARGOLA DE CONCRETO	Salida de lluvia tipo gargola de concreto			5.00
	DESINFECCIÓN	3.00		3.00
	SS.HH	2.00		2.00

Metrado Acumulado Actual	5.00
Metrado Acumulado Anterior	5.00
Metrado Actual	0.00



CONSORCIO MARITIMO DE NORTE - DPA HUACHO
CARLOS RIVERA MENDEZ
ING. RESIDENTE
CIP 51484

ITEM PARTIDA
 01.02.05 CANALETAS PARA LLUVIA
 01.02.05.01 CANALETAS DE CONCRETO PARA RECOLECCION DE AGUA DE LLUVIA EN TECHOS

Und 131.23

Descripción	DESCRIPCION	CANTIDAD	LONGITUD	Parcial
CANALETAS DE CONCRETO PARA RECOLECCION DE AGUA DE LLUVIA EN TECHOS	Salida de lluvia tipo gargafa de concreto			131.23
	DESINFECCION			
	Techo de desinfeccion	1.00	28.36	28.36
	FRIO			
	Techo de frio	1.00	9.50	9.50
		2.00	5.75	11.50
		2.00	4.55	9.10
		2.00	4.55	9.10
		2.00	4.55	9.10
		2.00	4.55	9.10
		1.00	4.55	4.55
	REDES			
	Techo de redes	1.00	21.90	21.90
	SS.HH			
	Techo de SS.HH	1.00	12.62	12.62
	CASETA DE VIGILANCIA			
	N°01	1.00	2.20	2.20
	N°02	1.00	2.25	2.25
	CASETA DE BOMBEO DEL EMISOR			
	Techo de bombeo del emisor	1.00	3.96	3.96

Metrado Acumulado Actual	131.23
Metrado Acumulado Anterior	0.00
Metrado Actual	131.23

ITEM PARTIDA
 01.03 RED DE AGUA SALADA
 01.03.04 RED DE AGUA SALADA
 01.03.04.04 SUM./INST./PRUEBA HIDRA/TUB. PVC Ø 2 1/2" SP C-10

M 0.00

Descripción	DESCRIPCION	CANTIDAD	LONGITUD	Parcial
SUM./INST./PRUEBA HIDRA/TUB. PVC Ø 2 1/2" SP C-10	SUM./INST./PRUEBA HIDRA/TUB. PVC Ø 2 1/2" SP C-10			60.00
	Redes - Tareas Previas	1.00	60.00	

Metrado Acumulado Actual	60.00
Metrado Acumulado Anterior	60.00
Metrado Actual	0.00

Metrado contractual (Tope)	55.04
Mayor metrado	4.96



CONSORCIO MARITIMO DEL SURTE - DPA HUACHO
 CARLOS R. FERRERA MENDEZ
 ING. RES. EN INYECCION
 CIP 37484

FORMULA POLINÓMICA

Fórmula Polinómica

Presupuesto MEJORAMIENTO DE LOS SERVICIOS DEL DESEMBARCADERO PESQUERO ARTESANAL DE HUACHO, REGION LIMA, PROVINCIA DE HUAURA, DISTRITO DE HUACHO

Fecha Presupuesto 20/04/2017

Propietario: FONDEPES

Contratista: CONSORCIO MARITIMO DEL NORTE

Supervisión: CESEL

Formula : ADICIONAL N° 05, INSTALACIONES SANITARIAS

$$K = 0.137 * (Mr / Mo) + 0.251 * (Tr / To) + 0.612 * (Mr / Mo)$$

Área Geográfica: 2
C.BASE

Monomio	Factor	(%)	Símbolo	Indice	Descripción	abr-17		abr-18		jul-18		ago-18		sep-18		oct-18		nov-18		ene-19	
						IU	COEFIC	IU	COEFIC	IU	COEFIC	IU	COEFIC	IU	COEFIC	IU	COEFIC	IU	COEFIC	IU	COEFIC
1	0.137	100.00%	M	47	MANO DE OBRA INC. LEYES SOCIALES	563.25	0.137	582.52	0.142	582.52	0.142	582.52	0.142	602.11	0.146	602.11	0.146	602.11	0.146	600.40	0.146
2	0.251	100.00%	T	72	TUBERIA DE PVC PARA AGUA	418.10	0.251	439.25	0.264	439.25	0.264	439.25	0.264	436.21	0.262	437.54	0.263	437.54	0.263	431.72	0.259
3	0.612	100.00%	M	49	MAQUINARIA Y EQUIPO IMPORTADO	292.48	0.612	295.18	0.618	294.12	0.615	298.83	0.625	304.74	0.638	307.20	0.643	307.20	0.643	309.88	0.648
Kr =						1.000		1.023		1.021		1.031		1.046		1.052		1.052		1.054	



CONSORCIO MARITIMO DEL NORTE - OFA HUACHO
 CARLOS R. BELLA MENDOZA
 ING. RESISTENTE
 CIP 34 34 34

REAJUSTES



**VALORIZACIÓN N° 03 DEL ADICIONAL N° 05 DEL 01
AL 28 FEBRERO DEL 2019**



Contrato N° 024-2017- FONDEPES Ejecución de la Obra: MEJORAMIENTO DE LOS SERVICIOS DEL DESEMBARCADERO PESQUERO ARTESANAL DE HUACHO, REGION LIMA, PROVINCIA DE HUAURA, DISTRITO DE HUACHO



OBRA: MEJORAMIENTO DE LOS SERVICIOS DEL DESEMBARCADERO PESQUERO ARTESANAL DE HUACHO, REGION LIMA, PROVINCIA DE HUAURA, DISTRITO DE HUACHO
 PROP: FONDEPES
 CONT: CONSORCIO MARITIMO DEL NORTE
 SUP: CESEL

CUADRO DE REINTEGROS

FORMULA POLINOMICA N° 12: ADICIONAL N° 05, INSTALACIONES SANITARIAS

MES	VAL N°	Valorización Programada	Valorización Programada Acumulada	PROGRAMADO				EJECUTADO						
				"K" del Mes		Reajuste V(K-1)	Reajuste Programado Acumulado	Valorización Ejecutada	Valorización Ejecutada Acumulada	"K" del Mes		Reajuste V(K-1)	Reajuste Ejecutado Acumulado	Reajuste Reconocido
				Mes	K					Mes	K			
ago-2018	01	S/. 977.74	S/. 977.74	ago-2018	1.031	29.99	S/. 29.99	S/. 12,689.05	S/. 12,689.05	ago-2018	1.031	389.19	S/. 389.19	S/. 389.19
sep-2018		S/. 159,143.10	S/. 160,120.84	sep-2018	1.046	7,317.00	S/. 7,346.99	S/. 12,689.05	S/. 12,689.05	sep-2018	1.046	-	S/. 389.19	S/. 389.19
oct-2018		S/. 190,332.98	S/. 350,453.82	oct-2018	1.052	9,892.73	S/. 17,229.72	S/. 12,689.05	S/. 12,689.05	oct-2018	1.052	-	S/. 389.19	S/. 389.19
nov-2018	02		S/. 350,453.82	nov-2018	1.052	-	S/. 17,229.72	S/. 1,680.42	S/. 14,379.47	nov-2018	1.052	97.77	S/. 476.96	S/. 476.96
feb-2019	03		S/. 350,453.82	ene-2019	1.054	-	S/. 17,229.72	S/. 9,564.60	S/. 23,944.27	ene-2019	1.054	512.88	S/. 989.84	S/. 989.84
TOTAL		S/. 350,453.82						S/. 23,944.27				989.84		

Acumulado Total	989.84
Acumulado Anterior	351.90
Reintegro del mes	637.94



Unión de MARITIMO DEL NORTE - CPA HUACHO
 CARLOS R. PÉREZ MENDOZA
 ING. RES. CIVIL
 CIP 344

000020

PANEL FOTOGRAFICO

**“Mejoramiento Integral del Desembarcadero Pesquero Artesanal de Huacho,
Región Lima, Provincia de Huaura, Distrito de Huacho”**



**SUSTENTO FOTOGRAFICO – VALORIZACION N°03 ADICIONAL
N°05**

1. INSTALACIONES SANITARIAS

RED DE AGUA

01.01.02 TUBERIAS

01.01.02.01 Sum./Inst./ Tub. Ø 1/2" PVC UR C-10



Foto N° 01: Suministro e instalación de las tuberías 1/2" en el techo del edificio de frío

01.01.02.03 Sum./Inst./ Tub. Ø 1" PVC UR C-10

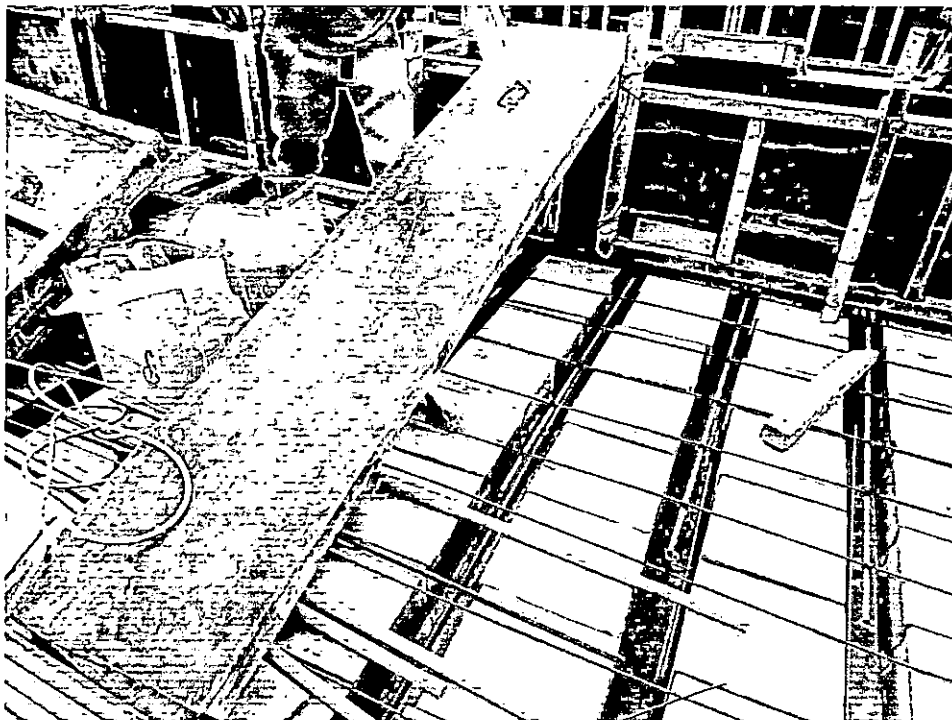

Foto N° 02: Suministro e instalación de las tuberías 1" en el techo del edificio de frío.

CONSORCIO MARITIMO DEL NORTE - DPA HUACHO
CARLOS R. FLORES MENDEZ
ING. REGISTRADO
C.I.P. 14484

RED DE DESAGUE

01.02.02 TUBERIAS

01.02.02.01 Suministro y colocación de tubería PVS-SAP Ø 2"



Foto N° 03: Suministro e instalación de las tuberías 2" en el techo del edificio de frio.

01.02.02.03 Suministro y colocación de tubería PVS-SAP Ø 4"

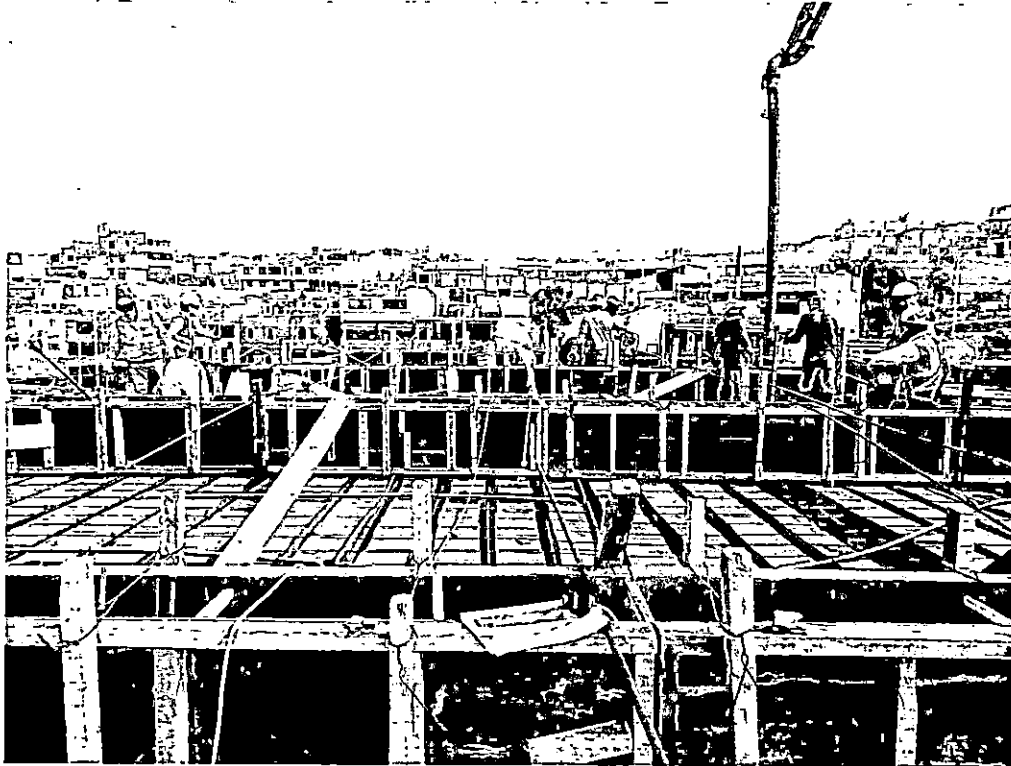

PROYECTO MARITIMO DEL HUAYL - DPA HUACHO
ING. RESISTENTE
CIP 3448
CARLOS R. PEREZ JA MENDEZ

Foto N° 04: Suministro e instalación de las tuberías 4" en el techo del edificio de frio.

01.02.03 SALIDAS DE DESAGUE Y VENTILACION

01.02.03.02 Salida de lluvia tipo gárgola de concreto



Foto N° 05: Suministro e instalación de las tuberías 2" en el techo del edificio de frío.

CONSORCIO MARITIMO DE HUACMO - DPA HUACMO

CARLOS R. BARRAZDA MENDEZ
ING. RESIDENTE
C.I.P. 14493

INDICES UNIFICADOS

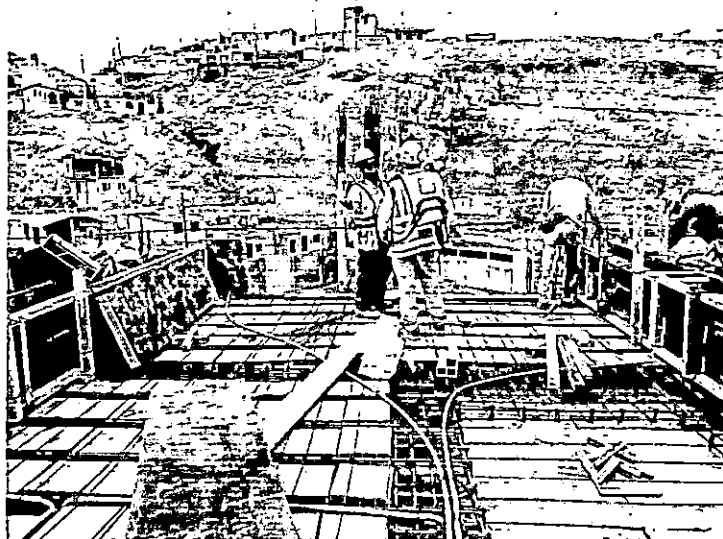
ÁREAS GEOGRÁFICAS													
Cód.	1	2	3	4	5	6	Cód.	1	2	3	4	5	6
59	243,79	243,79	243,79	243,79	243,79	243,79	54	432,39	432,39	432,39	432,39	432,39	432,39
61	272,11	272,11	272,11	272,11	272,11	272,11	56	585,86	585,86	585,86	585,86	585,86	585,86
65	260,27	260,27	260,27	260,27	260,27	260,27	60	295,99	295,99	295,99	295,99	295,99	295,99
69	389,45	327,82	428,87	488,52	269,39	451,51	62	469,93	469,93	469,93	469,93	469,93	469,93
71	663,87	663,87	663,87	663,87	663,87	663,87	64	348,21	348,21	348,21	348,21	348,21	348,21
73	553,34	553,34	553,34	553,34	553,34	553,34	66	721,69	721,69	721,69	721,69	721,69	721,69
77	338,48	338,48	338,48	338,48	338,48	338,48	68	269,93	269,93	269,93	269,93	269,93	269,93
							70	218,25	218,25	218,25	218,25	218,25	218,25
							72	431,72	431,72	431,72	431,72	431,72	431,72
							78	499,05	499,05	499,05	499,05	499,05	499,05
							80	108,76	108,76	108,76	108,76	108,76	108,76

(*) Sin Producción

Nota: El cuadro incluye los índices unificados de código: 30, 34, 39, 47, 49 y 53, que fueron aprobados mediante Resolución Jefatural N° 046-2019-INEI.

Artículo 2.- Las Áreas Geográficas a que se refiere el artículo 1, comprende a los siguientes departamentos:

Área 1 : Tumbes, Piura, Lambayeque, La Libertad, Cajamarca, Amazonas y San Martín

Área 2 : Ancash, Lima, Provincia Constitucional del Callao e Ica

Área 3 : Huánuco, Pasco, Junín, Huancavelica, Ayacucho y Ucayali

Área 4 : Arequipa, Moquegua y Tacna

Área 5 : Loreto

Área 6 : Cusco, Puno, Apurímac y Madre de Dios.

Artículo 3.- Los Índices Unificados de Precios, corresponden a los materiales, equipos, herramientas, mano de obra y otros elementos e insumos de la construcción, agrupados por elementos similares y/o afines. En el caso de productos industriales, el precio utilizado es el de venta ex fábrica incluyendo los impuestos de ley y sin considerar fletes.

Regístrese y comuníquese.

FRANCISCO COSTAAPONTE
Jefe (e)

1742073-1

Aprueban Factores de Reajuste que debe aplicarse a las obras de edificación, correspondiente a las seis Áreas Geográficas para las Obras del Sector Privado, producidas en el mes de enero de 2019

RESOLUCIÓN JEFATURAL N° 056-2019-INEI

Lima, 15 de febrero de 2019

CONSIDERANDO:

Que, de acuerdo a lo dispuesto en la Novena Disposición Complementaria y Transitoria del Decreto Ley 25862, de 18.11.92, se declara en desactivación y disolución al Consejo de Reajuste de Precios de la Construcción;

Que, asimismo la Undécima Disposición Complementaria y Transitoria del referido Decreto Ley, dispone transferir al Instituto Nacional de Estadística e Informática (INEI) las funciones de elaboración de los Índices de los elementos que determinen el costo de las Obras;

Que, para uso del Sector Privado de la Construcción, deben elaborarse los Factores de Reajuste correspondientes a las obras de Edificación de las seis

(6) Áreas Geográficas del país, aplicables a las obras en actual ejecución, siempre que sus contratos no estipulen modalidad distinta de reajuste;

Que, para tal efecto, la Dirección Técnica de Indicadores Económicos ha elaborado el Informe N° 02-01-2019/DTIE, referido a los Factores de Reajuste para las Áreas Geográficas 1, 2, 3, 4, 5 y 6, correspondientes al período del 1 al 31 de Enero de 2019 y que cuenta con la conformidad de la Comisión Técnica para la Aprobación de los Índices Unificados de Precios de la Construcción, por lo que resulta necesario expedir la Resolución Jefatural pertinente, así como disponer su publicación en el diario oficial El Peruano, y;

Con las visaciones de la Sub Jefatura de Estadística; de la Dirección Técnica de Indicadores Económicos y de la Oficina Técnica de Asesoría Jurídica; y,

En uso de las atribuciones conferidas por el artículo 6 del Decreto Legislativo N° 604, Ley de Organización y Funciones del Instituto Nacional de Estadística e Informática.

SE RESUELVE:

Artículo 1.- Aprobar los Factores de Reajuste que debe aplicarse a las obras de edificación, correspondiente a las seis (6) Áreas Geográficas para las Obras del Sector Privado, derivados de la variación de precios de todos los elementos que intervienen en el costo de dichas obras, producidas en el período del 1 al 31 de Enero de 2019, según se detalla en el cuadro siguiente:

ÁREAS GEOGRÁFICAS No.	OBRAS DE EDIFICACIÓN											
	Edificación de 1 y 2 Pisos			Edificación de 1 y 2 Pisos			Edificación de 3 y 4 Pisos			Edificación de 3 y 4 Pisos		
	(Terminada)			(Casco Vestido)			(Terminada)			(Casco Vestido)		
	M.O.	Resto Elem.	Total	M.O.	Resto Elem.	Total	M.O.	Resto Elem.	Total	M.O.	Resto Elem.	Total
1	0,9992	1,0001	0,9993	0,9991	0,9990	0,9981	0,9992	0,9998	0,9990	0,9990	0,9990	0,9980
2	0,9992	1,0006	0,9998	0,9991	0,9995	0,9986	0,9993	0,9999	0,9992	0,9990	0,9993	0,9983
3	0,9993	1,0011	1,0004	0,9992	1,0009	1,0001	0,9993	1,0007	1,0000	0,9991	1,0004	0,9995
4	0,9992	0,9997	0,9989	0,9991	0,9990	0,9981	0,9992	0,9996	0,9988	0,9990	0,9988	0,9978
5	0,9992	1,0007	0,9999	0,9991	1,0005	0,9996	0,9993	1,0005	0,9998	0,9990	1,0001	0,9991
6	0,9992	1,0011	1,0003	0,9991	1,0009	1,0000	0,9993	1,0009	1,0002	0,9990	1,0006	0,9996

PROCOLOS



**REGISTRO
CONTROL DE CALIDAD**

00001

OP-FT-27-H

INSTALACIONES DE TUBERIAS SANITARIAS

Revisión: 0

Fecha: 11/02/19

Página: 1 de 1

NOMBRE DEL PROYECTO:	MEJORAMIENTO INTEGRAL DEL DPA DE HUACHO	N° CORRELATIVO:	
CLIENTE:	FONDO NACIONAL DE DESARROLLO PESQUERO - FONDEPES	FECHA INICIO:	09/02/19
PLANO REF.:	ISR-16	SECTOR:	PATIO DE REDES

DESCRIPCION DEL PROCESO						
ITEM				ITEM		
1	Progresiva - Área -Edificio	PATIO DE REDES		5	Número de cuerpos	2
2	Fecha de Inspección	11/02/19		6	Espesor de tubería (mm)	105, 54
3	Diámetro de tubería (pulg.)	4", 2"		7	Ángulo de avajamiento	45°
4	Longitud de tubería (m)	4" = 0.32, 2" = 5.42		8	Número de tuberías (ojos)	4" = 1, 2" = 2

DESCRIPCION DEL PROCESO					
ITEM	DESCRIPCION DE ACTIVIDADES	SI	NO	N.A.	OBSERVACIONES
1	La superficie de asiento es uniforme?	✓			/
2	Se verificó la colocación de la primera capa?	✓			
3	Los niveles topográficos son los correctos?	✓			
4	La Tubería contiene elementos de soporte Interiores?	✓			
5	La Tubería está correctamente instalada?	✓			
6	Análisis de Trabajo Seguro (ATS).	✓			
7	Se verifico la pendiente encima del tubo	✓			
8	Se verifico el alineamiento	✓			
9	Se utilizo equipo nivel topografico	✓			

(*) Autorizado por el Cliente y/o la Supervisión

DATOS DE CAMPO:

- Pendiente: 1.5 %

- Accesorios: 1 VEE de 4" a 2"
2 codos de 90° de 2"
1 trampa "S" de 2"

- PLANO Y ESQUEMA
ADJUNTO:

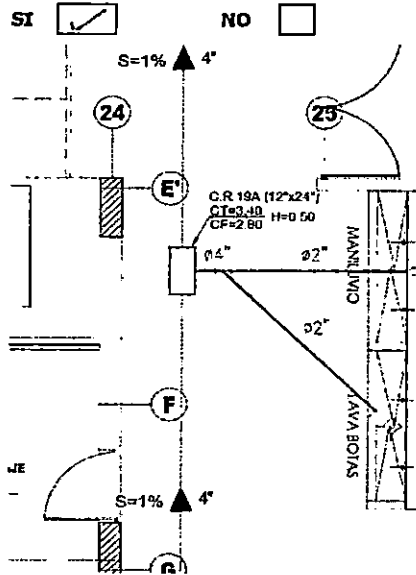

OBSERVACIONES

RESPONSABLE DE CAMPO: CONSORCIO MARINO DEL NORTE Nombre: <u>JH. CASTAÑO BARRETO</u> Cargo: <u>ASISTENTE</u> Fecha: <u>11/02/19</u>	CONTROL DE CALIDAD: CONSORCIO MARINO DEL NORTE Nombre: <u>DIETER M. QUINCHO OLIVA</u> Cargo: <u>INGENIERO DE CALIDAD</u> C.I.P. 152294 Fecha: <u></u>	RESIDENTE DE LA OBRA: Nombre: <u></u> Cargo: <u></u> Fecha: <u></u>	SUPERVISOR DE LA OBRA: Nombre: <u></u> Cargo: <u></u> Fecha: <u></u>
-------------------------------------------------------------------------------------------------------------------------------------------------------	-----------------------------------------------------------------------------------------------------------------------------------------------------------------------------	-------------------------------------------------------------------------------------	--------------------------------------------------------------------------------------

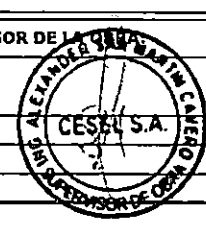

POLIZA DE SEGURO DE TODO RIESGO Y MONTAJE – CAR

SEGURO COMPLEMENTARIO DE TRABAJO

San Isidro, 31 de Enero del 2019

CONSTANCIA N° 3106440

Señores
CONSORCIO MARITIMO DEL NORTE
Presente.-

Ref.: **SEGURO COMPLEMENTARIO DE TRABAJO DE RIESGO – SALUD Y PENSION**

Estimados Señores:

Por medio del presente dejamos constancia que su representada ha incluido la cobertura del Seguro Complementario de Trabajo de Riesgo para el periodo 01 de Febrero del 2019 al 28 de Febrero del 2019 correspondiente a:

CONTRATO N° **83448** en SALUD y,
POLIZA N° **62057462** en PENSION

para la siguiente relación de trabajadores declarados por vuestra empresa.

Proyecto/Obra:

N°	APELLIDOS Y NOMBRES	NRO. DOCUMENTO	INICIO DE COBERTURA
000001	AGUILAR CARDENAS JULIO ANTONIO	25803064	01 de Febrero del 2019
000002	ANCAJIMA CASTILLO ERASMO CATALINO	32811624	01 de Febrero del 2019
000003	BENDEZU INGA ANTONIO TEOFILO	25573633	01 de Febrero del 2019
000004	CABALLERO ROSARIO MAYCOL TAYLOR	70891849	01 de Febrero del 2019
000005	CARBAJAL FUENTES EROS	73663267	01 de Febrero del 2019
000006	CARRANZA CALDERON ADAM PASTOR	08975121	01 de Febrero del 2019
000007	CASTRO BARRETO JHONY ALEJANDRO	32735215	01 de Febrero del 2019
000008	GAMES BALTODANO ABEL GREGORIO	43850118	01 de Febrero del 2019
000009	GIL DAGA FERNANDO	33265515	01 de Febrero del 2019
000010	GIL MORENO ERWIN ALEXANDER	71468347	01 de Febrero del 2019
000011	HERRERA SILVESTRE GABRIEL EDUARDO	48483735	01 de Febrero del 2019
000012	LLUCHO DAGA GUILLERMO VICTOR	32859110	01 de Febrero del 2019
000013	LLUCHO DAGA WALTER NARCIZO	32867239	01 de Febrero del 2019
000014	MAGUIÑA MEJIA HUGO DIONISIO	31667204	01 de Febrero del 2019
000015	ORCON AVILES GREGORIO DAVID	44879927	01 de Febrero del 2019
000016	PEREDA MENDEZ CARLOS RICARDO	16733491	01 de Febrero del 2019
000017	QUINCHO OLIVA PETER MARVIN	43663917	01 de Febrero del 2019

000018	TORRES DELGADO CARLOS GILBERTO	07844702	01 de Febrero del 2019
000019	ZAPATA HUERTAS CHRISTIAN CELESTINO	70863583	01 de Febrero del 2019

Sin otro particular , quedamos de ustedes

Atentamente,

CARLOS SILES
GERENTE

ANGEL ARMJO HIDALGO
GERENTE

San Isidro, 01 de Febrero del 2019

CONSTANCIA N° 3108876

Señores

CONSORCIO MARITIMO DEL NORTE

Presente.-

Ref.: **SÉGURO COMPLEMENTARIO DE TRABAJO DE RIESGO – SALUD Y PENSION**

Estimados Señores:

Por medio del presente dejamos constancia que su representada ha incluido la cobertura del Seguro Complementario de Trabajo de Riesgo para el periodo 01 de Febrero del 2019 al 28 de Febrero del 2019 correspondiente a:

CONTRATO N° 83448 en SALUD y,
POLIZA N° 62057462 en PENSIÓN

para la siguiente relación de trabajadores declarados por vuestra empresa.

Proyecto/Obra:

N°	APELLIDOS Y NOMBRES	NRO. DOCUMENTO	INICIO DE COBERTURA
000001	ALDAVE SALVO MARCOS ARNALDO	15762221	01 de Febrero del 2019
000002	ARCIA TORREALBA JHOANM ALEXANDER	17946465	01 de Febrero del 2019
000003	ARROYO ANICETO NOE ISAAC	46426120	01 de Febrero del 2019
000004	BALTAZAR SAMANAMUD JOSE LUIS	73652181	01 de Febrero del 2019
000005	BAZALAR PEREZ JOSE LUIS	15587029	01 de Febrero del 2019
000006	BENDEZU ALARCON CESAR GASTON	40240433	01 de Febrero del 2019
000007	CABANILLA FLORES HECTOR	03498707	01 de Febrero del 2019
000008	CABELLO QUITO JUAN PASCUAL	31654827	01 de Febrero del 2019
000009	CAMUS TORERO JOSE LUIS	15649024	01 de Febrero del 2019
000010	CANO CUEVA MIGUEL ANGEL	15759743	01 de Febrero del 2019
000011	CARMONA CAIPO KATHERINE LORENA	71719058	01 de Febrero del 2019
000012	CARRERA SANTOS MARTIN ABEL	42769147	01 de Febrero del 2019
000013	CASTRO ORDINOLA JAVIER ARNALDO	44675434	01 de Febrero del 2019
000014	CAÑIZALES PEREZ HUGO ALBERTO	17600600	01 de Febrero del 2019
000015	CHIRITO TORRES RAFAEL ANDRES	15735940	01 de Febrero del 2019
000016	CORDERO JIMENEZ RABEL ANTONIO	20058681	01 de Febrero del 2019
000017	DE LOS SANTOS QUIROZ EDWIN ENRIQUE	40448478	01 de Febrero del 2019

000018	DIAZ CARLOS EDUARDO	16019340	01 de Febrero del 2019
000019	EMETERIO GREGORIO ROJAS	0631032	01 de Febrero del 2019
000020	FARRO ALCANTARA MARIA DEL ROSARIO	15616619	01 de Febrero del 2019
000021	FARRO ALCANTARA OSCAR HERNAN	15617319	01 de Febrero del 2019
000022	FARRO MONTERO PAUL FERNANDO	76652129	01 de Febrero del 2019
000023	FARRO RAMIREZ FABRICIO	77910788	01 de Febrero del 2019
000024	FARRO RAMIREZ MANUEL LEONARDO	70758835	01 de Febrero del 2019
000025	FERREBU VELA JUAN FRANCISCO	08628058	01 de Febrero del 2019
000026	FIGUERAS DURAN JOSE LUIS	95855150	01 de Febrero del 2019
000027	FLORES EVANGELISTA ERLIS FERMIN	40183601	01 de Febrero del 2019
000028	FLORES ROJAS YUSTEM	74830786	01 de Febrero del 2019
000029	FUENTES RIVERA GONZALES GERSON	70890859	01 de Febrero del 2019
000030	GARCIA NEVADO MIGUEL IGNACIO	19261238	01 de Febrero del 2019
000031	GONZALES MAGNI DANNY JAVIER	15761717	01 de Febrero del 2019
000032	GONZALES MARCOS JHON HECTOR	44945126	01 de Febrero del 2019
000033	GUADALUPE LAOS MIREL	40432934	01 de Febrero del 2019
000034	GUEVARA JEAN FRANCO	13555615	01 de Febrero del 2019
000035	JULCA PANTOJA JOAN MANUEL	43238891	01 de Febrero del 2019
000036	LA CRUZ NICHU PERCY IVAN	41379380	01 de Febrero del 2019
000037	LA ROSA PEREZ JUAN EDUARDO	41504410	01 de Febrero del 2019
000038	LA ROSA PISCO LUIS RAFAEL	43015734	01 de Febrero del 2019
000039	MARIANO PADILLA CESAR OMAR	41703784	01 de Febrero del 2019
000040	MARIANO PADILLA WILLIAM HECTOR	44565513	01 de Febrero del 2019
000041	MARQUEZ OSORIO MARIA DORIS	42185498	01 de Febrero del 2019
000042	MARTINEZ ROQUE MOISES	40957306	01 de Febrero del 2019
000043	MAURICIO RAMIREZ LEONEL FERNANDO	73578886	01 de Febrero del 2019
000044	MELENDEZ DIAZ ADRIAN DAVID	117945459	01 de Febrero del 2019
000045	MILLA MILLA TEOFILO EUSEBIO	32976668	01 de Febrero del 2019
000046	MUGURUZA FARRO MARTIN HERNAN	72301355	01 de Febrero del 2019
000047	ORTEGA RAMOS ELVIS ELIBERTO	80089821	01 de Febrero del 2019
000048	OSTOS PAZ WILFREDO	15599068	01 de Febrero del 2019
000049	PERAZA GRIMAN GUSTAVO ANTONIO	14092417	01 de Febrero del 2019
000050	PEÑA NIEVES FILOMENO	22496515	01 de Febrero del 2019
000051	PINEDA HERNANDEZ JOSE DANIEL	26301231	01 de Febrero del 2019
000052	RACACHA SANCHEZ EDWARD GONZALO	10334201	01 de Febrero del 2019

000053	RAMIREZ HERBOZO EZEQUIEL VICTOR	41281680	01 de Febrero del 2019
000054	RAMON SERQUEN JORGE EMILIO	15608137	01 de Febrero del 2019
000055	RAMOS POLLERA MARCOS	46261290	01 de Febrero del 2019
000056	RIVAS BAZALAR NORMA ANDREA	73945765	01 de Febrero del 2019
000057	RODRIGUEZ MORENO DANNY JOSE	20140232	01 de Febrero del 2019
000058	RUIZ MATUTE GERMAINE JOSE	29858868	01 de Febrero del 2019
000059	SALAZAR TORRES JULIAN	15725223	01 de Febrero del 2019
000060	SALONES HERNANDEZ AMADO	17519944	01 de Febrero del 2019
000061	SANCHEZ RAMIREZ LUIS ANTONIO	15584549	01 de Febrero del 2019
000062	TOLEDO PISCO JONATHAN JAIRO	44644349	01 de Febrero del 2019
000063	TOMAS URBANO OMAR OLSEN	80284265	01 de Febrero del 2019
000064	TORREALBA CASTILLO JESUS GABRIEL	20388574	01 de Febrero del 2019
000065	VELASQUEZ MATOS RICARDO FELIX	33253882	01 de Febrero del 2019
000066	VENTOCILLA PAIMA DAVID	15740248	01 de Febrero del 2019
000067	VIERA PINO MARIO KENNY	46219772	01 de Febrero del 2019

Sin otro particular , quedamos de ustedes

Atentamente,

CARLOS SILES
GERENTE

ANGEL ARMIÑO HIDALGO
GERENTE

San Isidro, 06 de Febrero del 2019

CONSTANCIA N° 3114247

Señores
CONSORCIO MARITIMO DEL NORTE
Presente.-

Ref.: **SEGURO COMPLEMENTARIO DE TRABAJO DE RIESGO – SALUD Y PENSIÓN**

Estimados Señores:

Por medio del presente dejamos constancia que su representada ha incluido la cobertura del Seguro Complementario de Trabajo de Riesgo para el periodo 01 de Febrero del 2019 al 28 de Febrero del 2019 correspondiente a:

CONTRATO N° 83448 en SALUD y,
POLIZA N° 62057462 en PENSIÓN

para la siguiente relación de trabajadores declarados por vuestra empresa.

Proyecto/Obra:

N°	APELLIDOS Y NOMBRES	NRO. DOCUMENTO	INICIO DE COBERTURA
000001	SOLIS LEON ANTHONY DANIEL	72222893	01 de Febrero del 2019
000002	VELASQUEZ CALDERON WILFREDO DAYSEF	42879716	01 de Febrero del 2019

En otro particular, quedamos de ustedes

atentamente.

CARLOS SILES
GERENTE

ANGEL ARMIÑO HIDALGO
GERENTE

San Isidro, 05 de Febrero del 2019

CONSTANCIA N° 0003112975

Señores
CONSORCIO MARITIMO DEL NORTE
Presente.-

Ref.: **SEGURO COMPLEMENTARIO DE TRABAJO DE RIESGO - SALUD Y PENSION**

Estimados Señores:

Por medio del presente dejamos constancia que su representada ha renovado la cobertura del Seguro Complementario de Trabajo de Riesgo para el periodo 01 de Febrero del 2019 al 28 de Febrero del 2019 correspondiente a

CONTRATO N° 001083448 en SALUD y
POLIZA N° 00000062057462 en PENSION

para la siguiente relacion de trabajadores declarados por vuestra empresa.

N°	Apellidos y nombres	Nro. Documento	Inicio de vigencia
001	CAJALEÓN BELLON FREDY ARTURO	15725959	01/02/2019
002	CHECYA ARIZA JOSE ESAU	41553203	01/02/2019
003	CHECYA ARIZA JUAN ANTONIO	42246236	01/02/2019
004	REYES MONTOYA DIEGO ENRIQUE	71922244	01/02/2019

Sin otro particular, quedamos de ustedes

atentamente.

CARLOS SILES
GERENTE

ANGEL ARMIJO HIDALGO
GERENTE

San Isidro, 05 de Febrero del 2019

CONSTANCIA N° 3113055

Señores
CONSORCIO MARITIMO DEL NORTE
 Presenta.-

Ref.: **SEGURO COMPLEMENTARIO DE TRABAJO DE RIESGO – SALUD Y PENSION**

Estimados Señores:

Por medio del presente dejamos constancia que su representada ha incluido la cobertura del Seguro Complementario de Trabajo de Riesgo para el periodo 01 de Febrero del 2019 al 28 de Febrero del 2019 correspondiente a:

CONTRATO N° **83448** en SALUD y,
POLIZA N° **62057462** en PENSION

para la siguiente relación de trabajadores declarados por vuestra empresa.

Proyecto/Obra:

N°	APELLIDOS Y NOMBRES	NRO. DOCUMENTO	INICIO DE COBERTURA
000001	ALFARO PEÑA OSCAR	43506038	01 de Febrero del 2019
000002	ALMEIDA RENDON JOSE ALEJANDRO	19514073	01 de Febrero del 2019
000003	CADENA LEON YON BENITO	46659111	01 de Febrero del 2019
000004	LOPEZ CADENAS PABLO ALEJANDRO	76215514	01 de Febrero del 2019
000005	SALAZAR PARDO FERNANDO	23099167	01 de Febrero del 2019
000006	SOLIS MORALES ERICK NOEL	44092309	01 de Febrero del 2019

Sin otro particular , quedamos de ustedes

Atentamente,

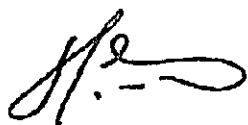

CARLOS SILES
GERENTE



ANGEL ARMIJO HIDALGO
GERENTE

000003

RESOLUCION ADICIONAL N°05

FONDO NACIONAL DE DESARROLLO PESQUERO
FONDEPES



RESOLUCIÓN JEFATURAL
N° 090-2018-FONDEPES/J

Lima, 08 AGO 2018



VISTOS: El Memorando n.º 347-2018-FONDEPES/OGPP de la Oficina General de Planeamiento y Presupuesto (en adelante la OGPP), el Memorando n.º 2344-2018-FONDEPES/DIGENIPAA y el Informe n.º 154-2018-FONDEPES-DIGENIPAA/AOEM/LATH, ambos de la Dirección General de Inversión Pesquera Artesanal y Acuícola (en adelante la Digenipaa) y el Informe n.º 566-2018-FONDEPES/OGAJ de la Oficina General de Asesoría Jurídica (en adelante la OGAJ); y,

CONSIDERANDO:



Que, el 22 de agosto de 2017 el Fondo Nacional de Desarrollo Pesquero (en adelante el Fondepes) y el Consorcio Marítimo del Norte, integrado por las empresas Cefoisa Ingeniería y Construcción S.A.C., PCD S.A.C. y Asphalt Technologies S.A.C. (en adelante el Contratista), suscribieron el Contrato n.º 024-2017-FONDEPES para la contratación de la ejecución de la obra: «Mejoramiento integral del Desembarcadero Pesquero Artesanal de Huacho, distrito de Huacho, provincia de Huaura, región Lima» (en adelante la Obra) con código SNIP n.º 66931, por el monto de S/ 22 432 031,47 (veintidós millones cuatrocientos treinta y dos mil treinta y uno con 47/100 soles), incluido IGV, bajo el sistema de contratación a precios unitarios y con un plazo de ejecución de 300 días calendario;



Que, el acto administrativo puede fundamentarse en informes de emisión previa que obran en el expediente correspondiente, a condición de su puntual identificación y su integración en el acto administrativo que motivan. Sobre el particular, el numeral 6.2 del artículo 6 del Texto Único Ordenado de la Ley n.º 27444, Ley de Procedimiento Administrativo General, aprobado por el Decreto Supremo n.º 006-2017-JUS, se establece lo siguiente:

*«Artículo 6.- Motivación del acto administrativo
(...)*

6.2 Puede motivarse mediante la declaración de conformidad con los fundamentos y conclusiones de anteriores dictámenes, decisiones o informes obrantes en el expediente, a condición de que se les identifique de modo certero, y que por esta situación constituyan parte integrante del respectivo acto. (...);



Que, conforme a la normativa indicada sobre el contenido motivacional, constituyen fundamentos de la presente Resolución: el Memorando n.º 347-2018-FONDEPES/OGPP, el Memorando n.º 2344-2018-FONDEPES/DIGENIPAA, el Informe n.º 154-2018-FONDEPES-DIGENIPAA/AOEM/LATH y el Informe n.º 566-2018-FONDEPES/OGAJ, los mismos que forman parte integrante de la presente Resolución en calidad de anexos;



Que, por los fundamentos técnicos y normativos expuestos de conformidad con la Ley n.º 30225, Ley de Contrataciones del Estado, y su Reglamento, aprobado mediante el Decreto Supremo n.º 350-2015-EF, y en ejercicio de las funciones establecidas por el literal «s» del artículo 8 del Reglamento de Organización y Funciones del Fondepes, aprobado por Resolución Ministerial n.º 346-2012-PRODUCE, corresponde expedir la Resolución Jefatural mediante la cual se apruebe la Prestación Adicional de Obra n.º 05 y el Presupuesto Deductivo Vinculado n.º 04;

Con los visados de la Secretaría General, de la Dirección General de Inversión Pesquera Artesanal y Acuícola, de la Oficina General de Asesoría Jurídica y de la Oficina General de Planeamiento y Presupuesto, en lo que corresponde a sus respectivas competencias;

SE RESUELVE:

Artículo 1°.- Aprobar el Expediente Técnico de la Prestación Adicional de Obra n.º 05 del Contrato n.º 024-2017-FONDEPES suscrito para la contratación de la ejecución de la obra «Mejoramiento integral del Desembarcadero Pesquero Artesanal de Huacho, distrito de Huacho, provincia de Huaura, región Lima», por el monto de S/ 511,465.60 (Quinientos once mil cuatrocientos sesenta y cinco con 60/100 soles) incluido IGV, y su correspondiente Presupuesto Deductivo Vinculado n.º 04 ascendente a S/ 236,349.37 (Doscientos treinta y seis mil trescientos cuarenta y nueve con 37/100 soles) incluido IGV, siendo que el resultado de la sustracción aritmética determina un incremento del monto del contrato original de S/ 275 116,23 (Doscientos setenta y cinco mil ciento dieciséis con 23/100 soles) incluido IGV, lo que representa un porcentaje de incidencia individual de 1.23% del contrato original y un nivel de incidencia acumulado de 5.75% del monto del contrato original correspondiente a la obra en mención; siendo el nuevo monto contractual de S/ 23 722 856,86 (Veintitrés millones setecientos veintidós mil ochocientos cincuenta y seis con 86/100 soles) incluido IGV, de acuerdo con los fundamentos contenidos en el Memorando n.º 347-2018-FONDEPES/OGPP, el Memorando n.º 2344-2018-FONDEPES/DIGENIPAA, el Informe n.º 154-2018-FONDEPES-DIGENIPAA/AOEM/LATH y el Informe n.º 566-2018-FONDEPES/OGAJ, los mismos que forman parte integrante de la presente Resolución en calidad de anexos.



Artículo 2°.- Autorizar la ejecución del Expediente Técnico de la Prestación Adicional de Obra n.º 05 y su Presupuesto Deductivo Vinculado n.º 04, aprobado en el artículo 1º de la presente Resolución, debiendo el Contratista Consorcio Marítimo del Norte, ampliar el monto de la garantía de fiel cumplimiento, como requisito para los pagos que correspondan a la prestación adicional, de corresponder, de conformidad con lo establecido en el numeral 175.14 del artículo 175 del Reglamento de la Ley de Contrataciones del Estado, aprobado por el Decreto Supremo n.º 350-2015-EF y modificado mediante el Decreto Supremo n.º 056-2017-EF.



Artículo 3°.- Notificar la presente Resolución y sus anexos al Contratista Consorcio Marítimo del Norte y a la Supervisión Cesel S.A.; remitiéndose copias a la Oficina General de Administración para que en coordinación con la Dirección General de Inversión Pesquera Artesanal y Acuícola, ejecuten las acciones que permitan la suscripción de la respectiva adenda del Contrato n.º 024-2017-FONDEPES.

Artículo 4°.- Disponer que en el acto de notificación de la presente Resolución y sus anexos al Contratista Consorcio Marítimo del Norte, se le haga entrega del expediente técnico aprobado en el artículo 1º de la presente Resolución.

Artículo 5°.- Disponer que la Dirección General de Inversión Pesquera Artesanal y Acuicola, bajo responsabilidad funcional, en el plazo de 30 días calendarios posteriores a la recepción y liquidación de la Obra, emita un informe respecto de la existencia de responsabilidades por las presuntas deficiencias en la formulación y/o aprobación del expediente técnico de la Obra, para que conjuntamente con los antecedentes, sea remitido a la Secretaría Técnica de Procedimiento Administrativo Disciplinario del Fondepes. En el supuesto que se determine la responsabilidad del proyectista que elaboró el mencionado expediente técnico, corresponderá a la Digenipaa determinar la existencia del daño o perjuicio generado al Fondepes, así como su cuantificación monetaria, debiendo comunicarse dicha situación a la Procuraduría Pública para que adopte las acciones correspondientes.

Artículo 6°.- Disponer que la Dirección General de Inversión Pesquera Artesanal y Acuicola, comunique al Sistema Nacional de Programación Multianual y Gestión de Inversiones la ejecución de la Prestación Adicional n.º 05 y el Presupuesto Deductivo Vinculado n.º 04 de la Obra.

Artículo 7°.- Disponer que la presente Resolución se publique en el portal institucional de la Entidad.

Regístrese y comuníquese.

FONDO NACIONAL DE DESARROLLO PESQUERO
FONDEPES

Morgan Niccolo Quergaime
DR. MORGAN NICCOLO QUERG-GAIME
JEFE